

Elements

La cocina como un espacio en transformación, un laboratorio del estilo y el diseño donde el aire, elemento fundamental de la experiencia Falmec, se encuentra con las nuevas fronteras del diseño bajo el signo de la multifuncionalidad y la modularidad.

Índice

03 *Elements Collection*

04 Shelf

22 Monolith

38 Air Wall

48 Datos técnicos



Elements Collection

Design your world.

El espacio habitable se amplía. Las reglas del diseño en la cocina se reinterpretan para dejar volar la creatividad. Los módulos lineales y modulares según las capacidades y los hábitos de quien los utilizan, integran completamente la función de extracción dentro de geometrías limpias, diseñadas para poder colocar accesorios, elementos de iluminación y superficies de apoyo. Elements revoluciona el concepto de extracción, para abrir nuevos horizontes en el diseño y crear nuevos espacios y arquitecturas en la cocina.



Shelf

Estantería con extracción.

Gracias a la exclusiva tecnología Multi-Air, Shelf incorpora un cuerpo de extracción muy fino en una estructura con forma de estantería de tan solo 10 cm de grosor, equipada con visera extraíble para aumentar la capacidad de extracción del humo. Este elemento con función de campana se puede complementar con módulos adicionales para crear un sistema de mobiliario versátil suspendido de la pared. La versión con extracción está equipada con un motor colocado en un lugar alejado: una solución que combina potencia y silencio.



El módulo de extracción de 120 cm se puede colocar a la derecha o a la izquierda de otras estanterías con una anchura de 60 cm y 90 cm. Estas estanterías pueden equiparse con una bandeja de acero inoxidable integrada para colocar plantas, jarrones u otros objetos decorativos. La estructura es de acero pintado en negro con perfil de aluminio negro satinado.





En la zona inferior se ha colocado una tira de LED con luz dinámica, integrada a lo largo de toda la estantería para iluminar perfectamente la encimera.
La versión con recirculación de Shelf también dispone de aspiración perimetral.







La botonera táctil, completamente integrada y oculta a la vista en el cuerpo de la estantería, sirve para ajustar las funciones de la campana y puede accederse fácilmente a ella retirando la visera de cristal ahumado.



La versión con extracción de Shelf está equipada con un exclusivo sistema No-Drop con filtros de tecnopolímero que atrapan el vapor de agua para evitar que la condensación gotee encima de la placa de cocción. El tubo necesario para la extracción del aire está oculto dentro de una falsa pared para mantener la elegancia de la sencillez del diseño de la campana.



Modularidad

El módulo de la campana con extracción o recirculación de 120 cm se puede combinar con módulos de estantería de 90 cm y 60 cm de ancho, tanto en el lado derecho como en el izquierdo. Esto permite crear un auténtico sistema de mobiliario suspendido en la pared, con iluminación LED integrada que, además de proporcionar una excelente iluminación a la encimera de la cocina, ayuda a crear una sugerente atmósfera.

Módulo campana 120 cm



Módulo estantería 90 cm



Módulo estantería 60 cm



EJEMPLOS DE INSTALACIÓN

Módulo campana 120 cm

Módulo estantería 90 cm



Módulo campana 120 cm

Módulo estantería 60 cm



Módulo estantería 90 cm

Módulo campana 120 cm

Módulo estantería 60 cm



Módulo estantería 60 cm

Módulo campana 120 cm

Módulo estantería 90 cm



Personalización

El panel frontal se puede personalizar con diferentes materiales y acabados: desde la belleza tecnológica del acero, hasta la calidez de la madera, la elegancia del cristal o la practicidad de la melamina en una amplia gama de colores, para adaptarse a todos los gustos personales y estilos de decoración de la cocina.



Shelf con extracción

La versión de Shelf con extracción es ideal para quien desea combinar el máximo rendimiento de extracción del aire y un funcionamiento extremadamente silencioso. Esto es posible gracias al uso de un motor más potente que puede colocarse en un lugar alejado tanto dentro como fuera de casa.

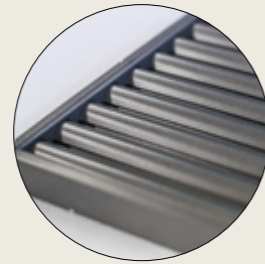
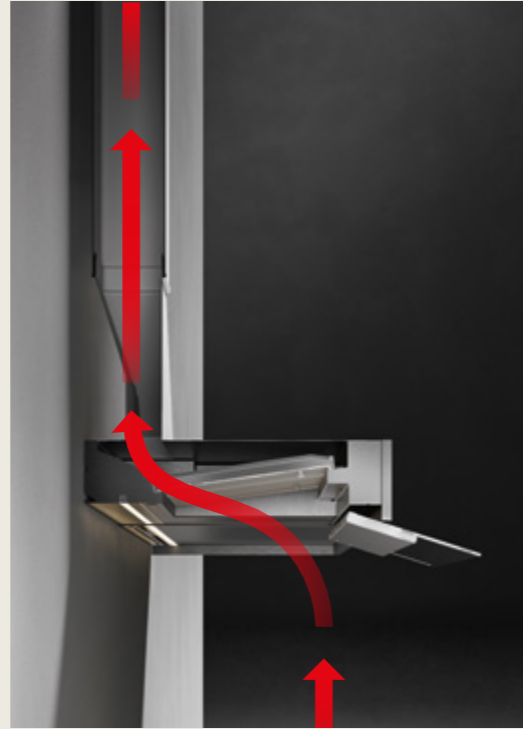

Detalle del filtro con lamas entrelazadas.

No-Drop System: tecnología anticondensación

El problema del goteo de los líquidos condensados de los vapores de cocción, un problema muy común sobre todo cuando se utilizan placas de inducción, por fin ha encontrado con Falmec una solución innovadora. La tecnología patentada No-Drop System consiste en una batería de filtros con una estructura de lamas entrelazadas, diseñados para condensar el vapor de manera que pueda dirigirse y recogerse en un depósito.

Shelf con recirculación

La campana Shelf con recirculación permite una instalación sencilla y sin requisitos estructurales. La calidad del aire en la cocina está garantizada gracias a la tecnología exclusiva de recirculación Carbon.Zeo. Zeo, que utiliza minerales naturales, como el carbón activo y la zeolita, para atrapar los olores con extrema eficacia.

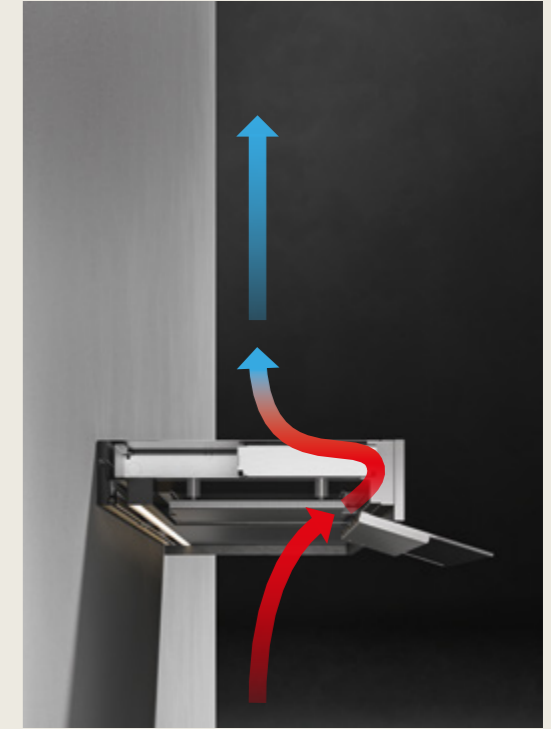

Filtro Carbon.Zeo

Multi-Air y filtro opcional Carbon.Zeo.

Multi-Air distribuye la potencia de extracción, normalmente concentrada en un motor, entre diferentes motores de pequeño tamaño, para garantizar la misma eficiencia de extracción en un espacio extremadamente compacto. El sistema también permite aplicar la exclusiva tecnología Carbon.Zeo: un filtro combinado a base de carbón activo y zeolita que atrapa los vapores y los olores de la cocción.

Monolith

Multiplica la funcionalidad.

Apoyado sobre la encimera, Monolith es un elemento con un diseño exclusivo, creado para responder con elegancia a todas las necesidades. Un cómodo canal equipado con función de extracción donde también se pueden colocar cucharones, especias, cuchillos, tablas de cortar y otros utensilios, incluso enchufes, para disfrutar de la cocina con estilo y practicidad. Además, el sistema dispone de luz ambiental, que proporciona un agradable efecto de suspensión y difunde una agradable línea de luz en la cocina.







La extracción se lleva a cabo a través de un deflector, que puede abrirse manualmente, que permite el paso del aire y el acceso a la botonera táctil colocada en posición vertical para controlar cómodamente las funciones de extracción e iluminación. Monolith también se puede manejar directamente desde las placas de inducción Falmec gracias a la función Dialogue System.





El sistema Monolith incluye un elemento de extracción de 90 cm y diferentes módulos de almacenaje, de distintas anchuras, que se pueden colocar a la derecha o a la izquierda para crear un sistema funcional y personalizado. La estructura de aluminio negro mate se completa con un panel frontal de cristal negro satinado.



Modularidad

Monolith es fácil de instalar en cualquier situación: un único orificio en la encimera es suficiente para el elemento de succión, mientras que los otros módulos se colocan y anclan con un sistema de encaje. Colocando elementos de diferentes tamaños uno al lado del otro es posible crear una variedad de composiciones con un aspecto uniforme, mejorando tanto la calidad del aire de la cocina como su estética y funcionalidad.

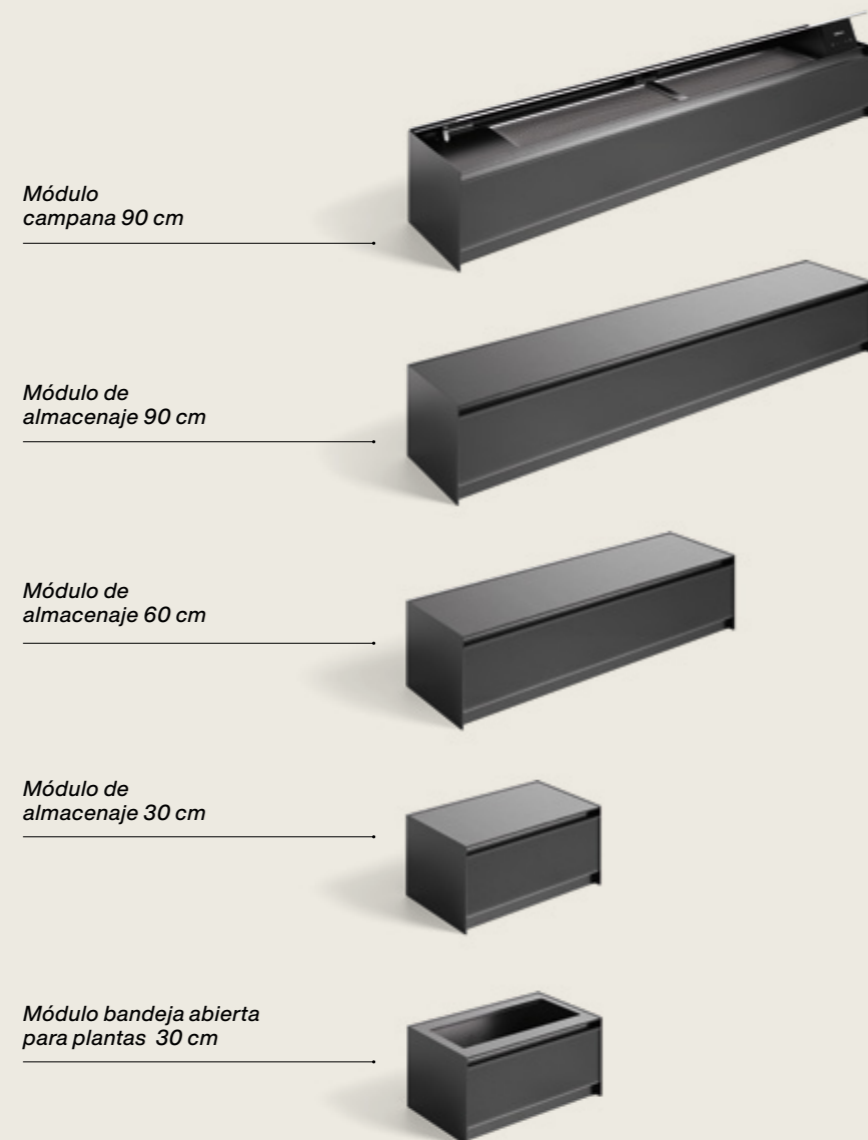

EJEMPLOS DE INSTALACIÓN





Accesorios

Especialmente creados para Monolith, los compartimentos de madera de haya natural permiten equipar y personalizar la cocina en función de las necesidades, para colocar cuchillos, cubiertos, especieros, una práctica tabla de cortar y otros utensilios para tenerlos siempre a mano.

Especiero
L 291 x P 128 x H 54 mm
madera de haya natural



Bandeja para cubertero (1 compartimento)
L 291 x P 128 x H 54 mm
madera de haya natural



Bandeja para cubertero (2 compartimentos)
L 291 x P 128 x H 54 mm
madera de haya natural



Portacuchillos
L 446 x P 128 x H 54 mm
madera de haya natural



Bandeja para cubertero (4 compartimentos)
L 446 x P 128 x H 54 mm
madera de haya natural



Tabla de cortar
L 293 x P 128 x H 20 mm
madera de haya natural



Enchufes/tomas usb
L 147 x P 128 x H 86 mm

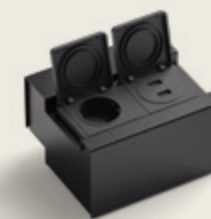

Monolith con extracción

En la versión con extracción, Monolith expulsa el aire al exterior a través de un canal oculto dentro del mueble. El rendimiento está garantizado gracias al potente y silencioso motor Brushless, así como por la optimización del flujo de aire. El motor, colocado dentro del armario, se puede instalar en la parte trasera o delantera, para optimizar el espacio disponible.

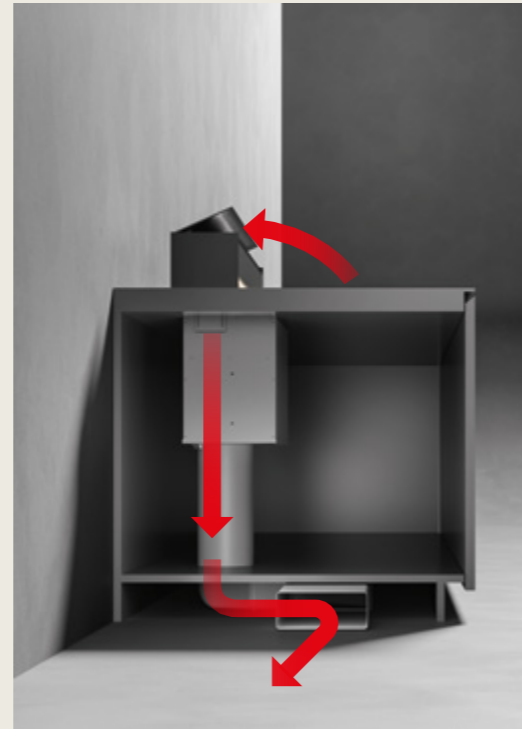

Monolith con recirculación

En la versión con recirculación, Monolith utiliza una batería de filtros opcionales, que pueden extraerse por la parte superior para facilitar el mantenimiento. La tecnología Carbon.Zeo permite una filtración extremadamente eficaz, gracias a la acción combinada del carbón activo en forma de cristales de grafito que retiene los olores y de la zeolita que reduce la humedad.

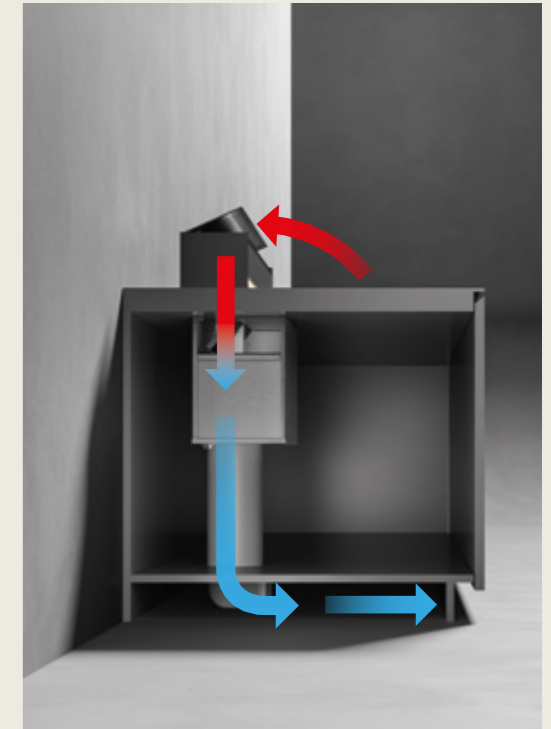



Air Wall

Integración vertical.

Air Wall integra la tecnología de extracción en un panel vertical de cristal templado blanco retroiluminado, para transformar la parte posterior de la cocina en una superficie multifuncional que extrae los humos y, al mismo tiempo, crea una sugerente luz ambiental.

Air Wall también dispone de un sistema magnético que permite completar el panel con accesorios adicionales que se pueden colocar libremente sobre la superficie.



La extracción se lleva a cabo a través de un deflector, que puede abrirse manualmente, permitiendo el paso del aire y el acceso a la botonera táctil para controlar el motor Brushless de 800 m³/h. Air Wall está disponible en la versión de 150 cm con extracción descentralizada a la derecha o a la izquierda, o en la versión de 120 cm con extracción central, para satisfacer cualquier necesidad de diseño y de uso.







Accesorios

Gracias a su sistema magnético especial, el panel vertical de Air Wall puede equiparse con estanterías, porta utensilios de cocina y portaobjetos, pudiendo modificar la disposición y el tipo según las necesidades y la inspiración del momento.

*Accesorio especiero estantería doble
L 342 x P 111 x H 124 mm
Carga máxima: 4500 g*



*Accesorio estantería con porta cucharones
L 300 x P 94 x H 70 mm
Carga máxima: 2500 g*



*Accesorio estantería para libros o tabletas
L 303 x P 59 x H 143 mm
Carga máxima: 3000 g*



*Accesorio estantería con soporte para copas
L 301 x P 94 x H 62 mm
Carga máxima: 4500 g*



Air Wall con extracción

En la versión con extracción, Air Wall expulsa el aire al exterior a través de una canalización oculta dentro del mueble. El potente y silencioso motor Brushless de 800 m³/h garantiza el máximo rendimiento, con dimensiones compactas y el máximo silencio: porque el confort acústico también mejora la calidad de vida en la cocina.

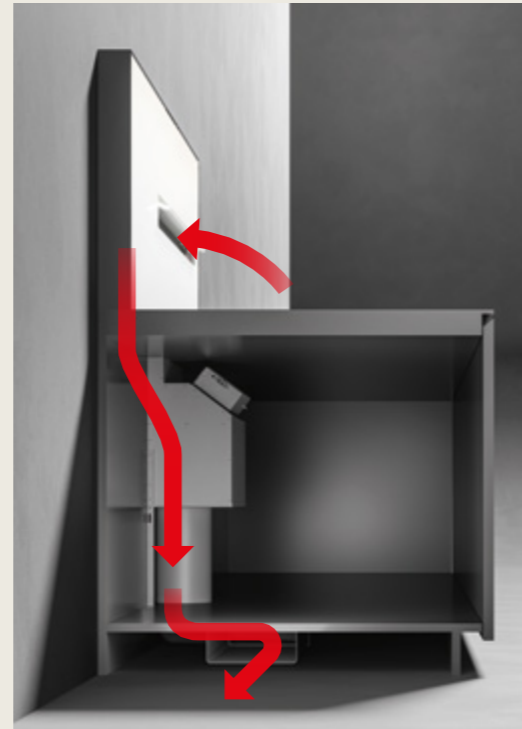

Air Wall con recirculación

Fácil de instalar y apta para cualquier tipo de placa de cocción, Air Wall en la versión con recirculación puede equiparse con el exclusivo filtro combinado Carbon.Zeo bajo mueble. Ofrece un rendimiento excelente garantizado por el potente motor con el que está equipada.

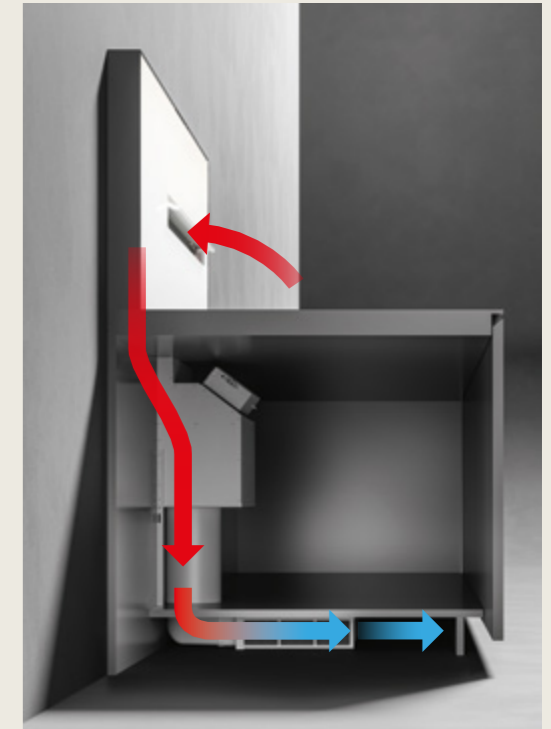

Datos técnicos

Shelf

design Falmecc Lab

Versión con recirculación

Instalación / Dimensiones

Mural
Sistema modular
Módulo de campana 120 cm
Módulos de estantería 60, 90 cm
(módulos estantería combinables: max.4)
Carga máxima: 8 kg

Control

Control táctil
3 velocidades + Boost

Iluminación

Dynamic Led Light
(2700 - 5600 K)

Motor

Brushless 500 m³/h

Filtración

Carbon.Zeo

Características

Cuerpo de la campana de acero pintado de color negro mate, panel frontal de aluminio satinado negro mate o personalizado para el cliente, visera extraíble de cristal ahumado y soporte para tableta incluido

Tecnología

Multi-air

Versión con extracción

Instalación / Dimensiones

Mural
Sistema modular
Módulo de campana 120 cm
Módulos de estantería 60, 90 cm
(módulos estantería combinables: max.4)
Carga máxima: 8 kg

Control

Control táctil
3 velocidades + Boost

Iluminación

Dynamic Led Light
(2700 - 5600 K)

Motor

Para combinar
(véase tabla de motores disponibles)

Clasificación energética

B (Dato relativos al motor 950 m³/h)

Tecnología

No-Drop

Descubre más sobre Shelf



Código EAN	Código	Descripción
8034122362793	CKMN20.E0P2#ZZZN451F	Módulo de campana Shelf 120 cm (recirculación), panel frontal de aluminio satinado
8034122365299	CKMN20.E1P2#ZZZN400F	Módulo de campana* Shelf 120 cm (extracción), panel frontal de aluminio satinado
8034122365091	CKMN20.E2P2#ZZZN451F	Módulo de campana Shelf 120 cm (recirculación), panel frontal personalizable
8034122365305	CKMN20.E3P2#ZZZN400F	Módulo de campana* Shelf 120 cm (extracción), panel frontal personalizable
8034122713595	KACL.451#NF	Módulo de estantería 60 cm negro, panel frontal de aluminio satinado
8034122713601	KACL.452#NF	Módulo de estantería 90 cm negro, panel frontal de aluminio satinado
8034122713649	KACL.456#NF	Módulo de estantería 60 cm negro, panel frontal personalizable
8034122713656	KACL.457#NF	Módulo de estantería 90 cm negro, panel frontal personalizable

* El motor se debe pedir por separado

Motores disponibles

8034122709833	KACL.798#41F	Motor 950 m ³ /h
8034122710211	KACL.770#41F	Brushless 1100 m ³ /h
8034122707433	KACL.786#41F	Extractor externo 1000 m ³ /h

Accesorios

8034122713663	KACL.458#3F	Bandeja para plantas de acero para módulo estantería 90 cm
8034122713670	KACL.459#3F	Bandeja para plantas de acero para módulo estantería 60 cm
8034122713984	KACL.968	Filtro Carbon.Zeo reutilizable (recambio)

Shelf Versión con recirculación

Módulo de campana 120 cm

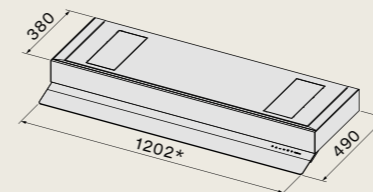

* las medidas incluyen los cerramientos laterales (1 mm + 1 mm)

Vista lateral con panel frontal de aluminio

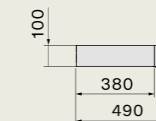

Vista lateral sin panel frontal (versión personalizada*)

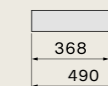

*Grosor min. panel frontal: 3 mm
Grosor max. panel frontal: 25 mm

Shelf Versión con extracción

Módulo de campana 120 cm

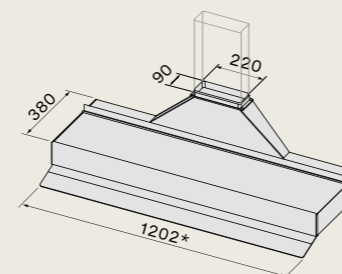

* las medidas incluyen los cerramientos laterales (1 mm + 1 mm)

Vista lateral con panel frontal de aluminio

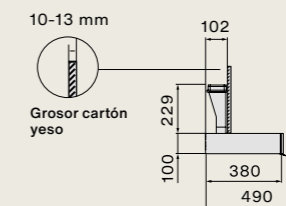

Vista lateral sin panel frontal (versión personalizada*)

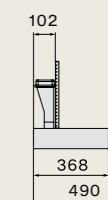

*Grosor min. panel frontal: 3 mm
Grosor max. panel frontal: 25 mm

Estanterías

Módulo 90 cm
KACL.452#NF

Módulo 60 cm
KACL.451#NF

Ejemplo de instalación

KACL.451#NF + CKMN20.E0P2#ZZZN451F + KACL.452#NF

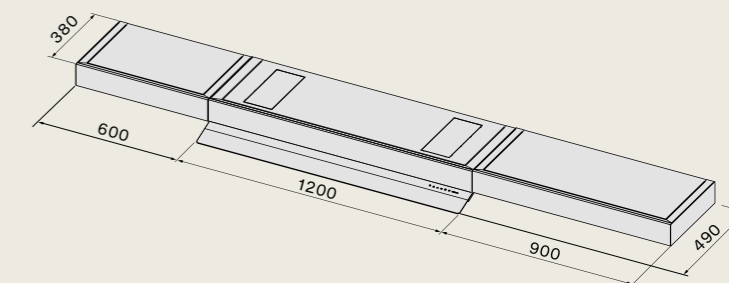
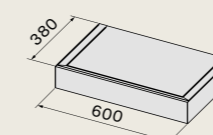
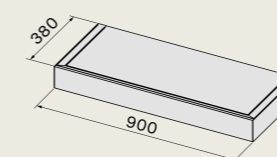

Accesorios

● Bandeja para plantas para estantería 90 cm
KACL.458#3F

● Bandeja para plantas para estantería 60 cm
KACL.459#3F

● Soporte para tableta (accesorios incluido en el módulo campana)

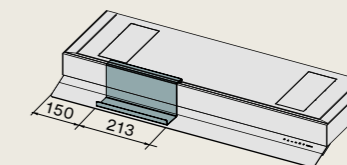
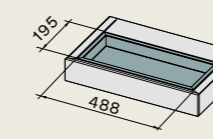
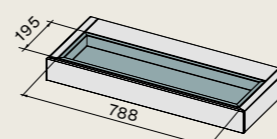

Profundidad de la bandeja para plantas 50 mm

Monolith

design Falmecc Lab, Studio Ferriani

Instalación / Dimensiones

Encimera
Sistema modular
Módulo de campana 90 cm
Módulos de almacenaje 30, 60, 90 cm

Características

Estructura de aluminio negro mate, panel frontal y trasero de cristal satinado negro mate
Iluminación ambiental

Control

Control táctil
3 velocidades + Boost
Mando a distancia (opcional)
Dialogue system*

*Conexión entre la campana y la placa de cocción. Gracias a Dialogue System, ahora se pueden controlar las distintas funciones de la campana directamente desde la placa de cocción.

Iluminación

Strip Led (3000 K)

Motor

Brushless 800 m³/h

Filtración

Carbon.Zeo (opcional)

Clasificación energética

A+++

Descubre más sobre Monolith



Monolith

Módulo de campana 90 cm

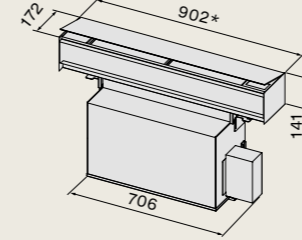

* las medidas incluyen los cerramientos laterales (2 mm + 2 mm)

Medidas del orificio empotrado

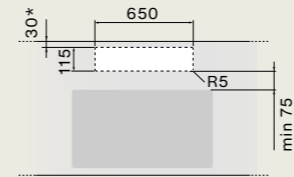

* Para la instalación mural

Ejemplos de instalación

Instalación mural
vista lateral con motor colocado delante
en encimera profunda 75 cm

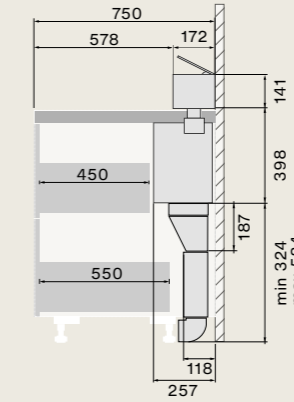

Vista superior con motor colocado delante

Instalación en isla
vista lateral con motor colocado detrás

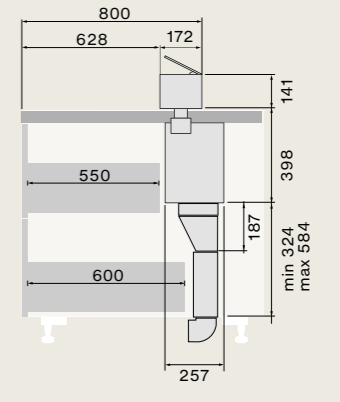

Vista superior con motor colocado detrás
(La instalación con motor colocado detrás es posible solo en la versión de isla)

Código EAN	Código	Descripción
8034122364698	CMOW90.00P8#ZZN490F	Módulo de campana
8034122713632	KACL.455#NF	Módulo de almacenaje 90 cm
8034122713625	KACL.454#NF	Módulo de almacenaje 60 cm
8034122713618	KACL.453#NF	Módulo de almacenaje 30 cm
8034122713694	KACL.1018#NF	Módulo bandeja abierta para plantas 30 cm
Accesorios		
8034122713434	KACL.1006	Filtro Carbon.Zeo (opcional)
8034122713540	KACL.1010	Tabla de cortar 293x128 mm / madera de haya natural
8034122713557	KACL.1011	Bandeja para cubertero (1 compartimento) 291x128x54 mm madera de haya natural
8034122713564	KACL.1012	Bandeja para cubertero (2 compartimentos) 291x128x54 mm madera de haya natural
8034122713571	KACL.1013	Bandeja para cubertero (4 compartimentos) 446x128x54 mm madera de haya natural
8034122713588	KACL.1014	Portacuchillos 446x128x54 mm / madera de haya natural
8034122713519	KACL.1015#H4F	Enchufes/tomas usb
8034122713755	KACL.1021	Especiero 291x128x54 mm / madera de haya natural
8034122713892	KACL.1026	Silence Kit
8034122708317	105080053	Mando a distancia

Módulos de almacenaje

Módulo de almacenaje 90 cm
KACL.455#NF

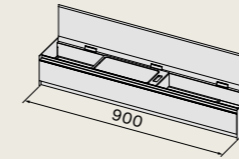

Módulo de almacenaje 60 cm
KACL.454#NF

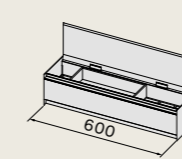

Módulo de almacenaje 30 cm
KACL.453#NF

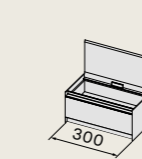

Módulo bandeja abierta para plantas 30 cm
KACL.1018#NF

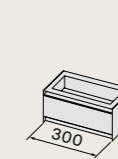

Ejemplo de instalación
Módulo de campana 90 cm + módulo de almacenaje 90 cm
CMOW90.00P8#ZZN490F + KACL.455#NF

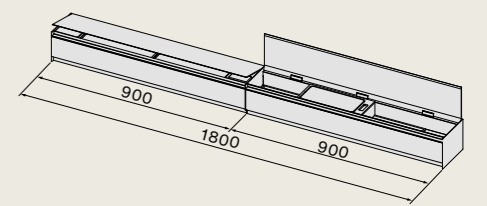

Accesorios

Bandeja para cubertero (1 compartimento)
KACL.1011

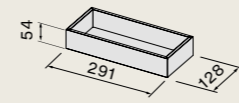

Portacuchillos
KACL.1014

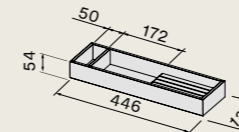

Bandeja para cubertero (2 compartimento)
KACL.1012



Tabla de cortar
KACL.1010



Bandeja para cubertero (4 compartimento)
KACL.1013

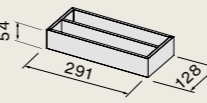
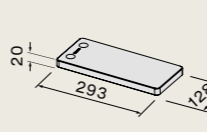
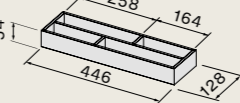

Especiero
KACL.1021

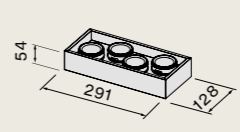

Enchufes/tomas usb
KACL.1015#H4F

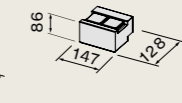

Ejemplo de configuración (accesorios apilables en dos niveles)

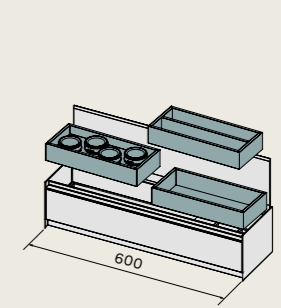

Silence Kit
KACL.1026

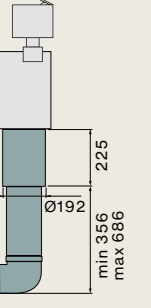

Air Wall

design Falmecc Lab, Magnetolab

Instalación / Dimensiones

Mural
120 cm (aspiración central)
150 cm (aspiración izquierda o derecha)

Características

Panel magnético de cristal templado blanco retroiluminado
Perfil de acero negro mate
Deflector de apertura manual

Control

Control táctil
3 velocidades + Boost
Mando a distancia (opcional)
Dialogue system*

* Conexión entre la campana y la placa de cocción. Gracias a Dialogue System, ahora se pueden controlar las distintas funciones de la campana directamente desde la placa de cocción

Iluminación

Alumbrado difuso, regulable (4000 K)

Motor

Brushless 800 m³/h

Filtración

Carbon.Zeo (opcional)

Clasificación energética

A+++

Descubre más sobre Air Wall



Air Wall 120
Módulo panel 120 cm
aspiración central

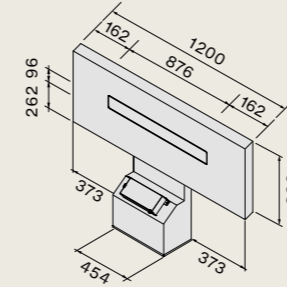

Air Wall 150
Módulo panel 150 cm
aspiración izquierda

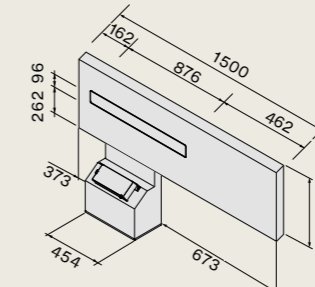

Air Wall 150
Módulo panel 150 cm
aspiración derecha

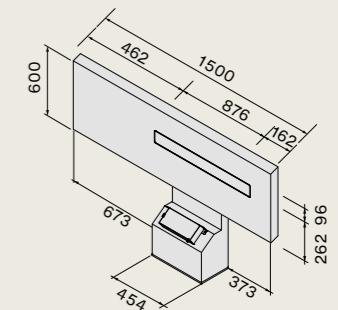

Tamaño y colocación del corte

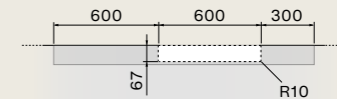
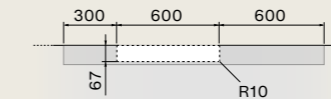
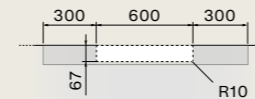

Air Wall versión con extracción
Instalación en encimera profunda 75 cm
Vista lateral

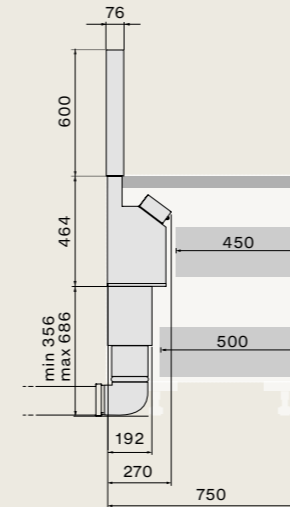

Air Wall versión con recirculación
Instalación en encimera profunda 75 cm
Vista lateral

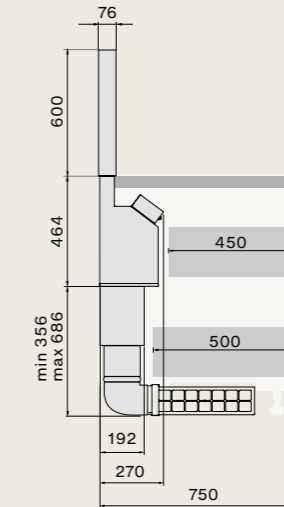

Código EAN	Código	Descripción
8034122365312	CSHN00.01P8#ZZZB490F	Cuerpo de la campana*
8034122713472	KACL.1007#NRSFF	Módulo panel 120 cm aspiración central
8034122713489	KACL.1008#NRSFF	Módulo panel 150 cm aspiración derecha
8034122713496	KACL.1009#NRSFF	Módulo panel 150 cm aspiración izquierda

* El sistema siempre está compuesto por cuerpo de la campana + módulo panel, se deben pedir por separado.

Accesorios

8034122713762	KACL.1022#HF	Accesorio especiero estantería doble
8034122713779	KACL.1023#HF	Accesorio estantería con porta cucharones
8034122713786	KACL.1024#HF	Accesorio estantería para libros o tabletas
8034122713793	KACL.1025#HF	Accesorio estantería con soporte para copas
8034122708324	KACL.930	Filtro Carbon.Zeo (opcional)
8034122711843	KACL.951	Filtro de carbón alveolar h60 (opcional)
8034122712017	KACL.955	Rejilla filtro h60
8034122708317	105080053	Mando a distancia (opcional)

Accesorios

Accesorio especiero estantería doble
KACL.1022#HF

Accesorio estantería para libros o tabletas
KACL.1024#HF

Accesorio estantería con porta cucharones
KACL.1023#HF

Accesorio estantería con soporte para copas
KACL.1025#HF

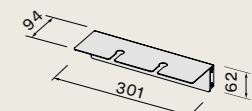
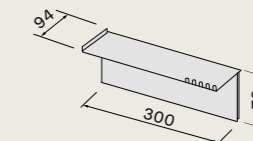
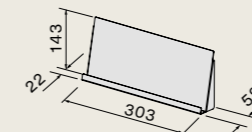
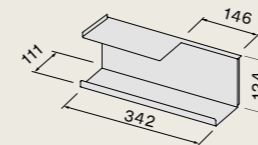

Falmec S.p.A

via dell'Artigianato, 42 z.i.
31029 Vittorio Veneto
Treviso — Italy
info@Falmec.com
www.Falmec.com

Images
Nudesign

Styling
Eye Studio/Beppe Mangia

Graphic Design
Designwork

Texts
Daniele Varelli

*Post-production photos
and color separation*
Luce Group

Printed in Italy
©June 2023
Europrint - Imoco Group

