

# Elements

De keuken als een  
transformerende ruimte,  
een laboratorium van smaak  
en design waar lucht, een  
fundamenteel element van de  
Falmec expertise, nieuwe grenzen  
stelt aan design, gekenmerkt  
door multifunctionaliteit en  
modulariteit.

# Index

03 *Elements Collectie*

04 Shelf

22 Monolith

38 Air Wall

48 Technische gegevens



## Elements Collectie

*Design your world.*

De woonruimte breidt zich uit. De regels voor keukenontwerp worden herschreven zodat er ruimte ontstaat voor creativiteit. Lineaire en modulaire modules op basis van de wensen en gewoontes van de gebruiker wordt de afzuiging volledig geïntegreerd in het geometrisch strakke ontwerp dat plaats biedt aan accessoires, verlichtingselementen en afzetruimte. Elements biedt een revolutionaire oplossing voor het concept afzuiging en creëert nieuwe mogelijkheden voor het ontwerp, zodat er nieuwe architectonisch ruimtes in de keukens kunnen ontstaan.



## Shelf

### *Shelf met afzuiging.*

Dankzij de exclusieve Multi-Air-technologie bevat Shelf een ultradunne afzuigeenheid in de vorm van een plank van slechts 10 cm dik die uitgerust is met een uittrekbare klep om de afzuiging van de kookdamp te vergroten. Dit element dat fungeert als dampkap, kan worden uitgebreid met andere modules om zo een veelzijdig wandmeubel te creëren. De afvoeruitvoering kan worden voorzien van een externe motor die elders kan worden geplaatst: een oplossing die kracht en stilte met elkaar combineert.



Rechts of links van de afzuigmodule van 120 cm kunnen andere modules worden aangebouwd met een breedte van 60 of 90 cm. Die kunnen worden uitgerust met een roestvrijstalen bak aan de binnenkant waarin planten, potten of andere decoratieve voorwerpen kunnen worden geplaatst. De constructie is uitgevoerd in zwart gelakt staal met een zwart gesatineerd aluminium profiel.





Aan de onderkant is een Ledstrip aanwezig met dynamische verlichting die over de hele lengte van de Shelf is aangebracht, voor een perfecte verlichting van het aanrecht. De recirculatie uitvoering van de Shelf is bovendien uitgevoerd met randafzuiging.







Volledig geïntegreerd in de plank en aan het zicht onttrokken, is het bedieningspaneel dat de functies van de afzuigkap regelt en die eenvoudig toegankelijk is door de rookglazen klep naar buiten te trekken.





De uitvoering met afzuiging naar buiten van de Shelf is uitgerust met het exclusieve No-Drop systeem waarbij uit technopolymeer vervaardigde filters de waterdamp opvangen en dampdruppels op het keukenblad worden voorkomen. De afvoer die nodig is voor afzuiging van de kookdampen wordt verborgen achter een voorzetwand, waardoor de geraffineerde essentie van het ontwerp van de kap behouden blijft.



# Modulariteit

De afzuig- of recirculatiemodule van 120 cm kan zowel links als rechts worden gecombineerd met modules met een breedte van 90 of 60 cm. Op deze manier kan er een echt keukenmeubel aan de wand worden gecreëerd met geïntegreerde ledlampen die niet alleen zorgen voor een functionele verlichting van het keukenblad, maar ook voor een aangename sfeer in de ruimte.

Dampkap module  
120 cm



Plankmodule  
90 cm



Plankmodule  
60 cm



## CONFIGURATIEVOORBEELDEN

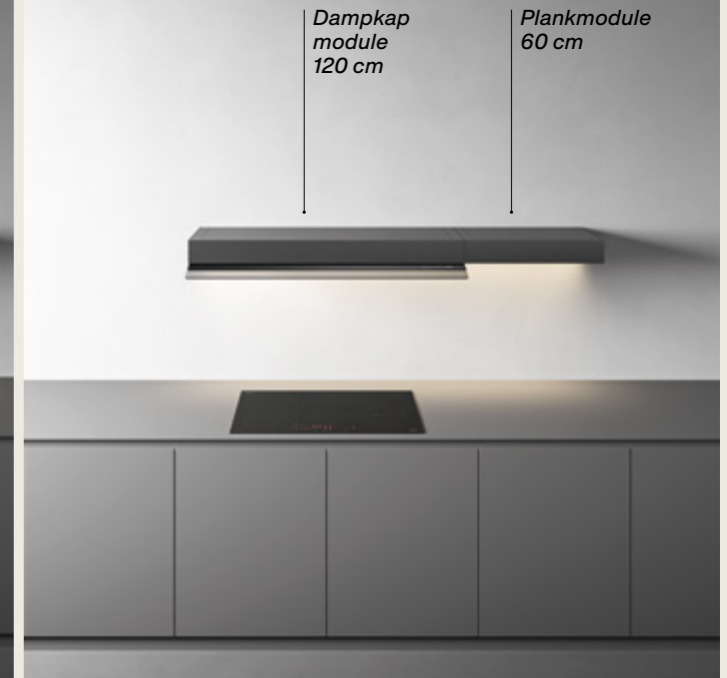

# Personalisering

Het frontpaneel kan worden aangepast door te kiezen voor verschillende materialen en afwerkingen: van de schoonheid van technisch staal tot de warmte van hout, van de elegantie van glas tot het praktische van melamine in een uitgebreide waaier aan kleuren, om aan te sluiten bij elke smaak en elke keukeninrichting.



# Shelf met afzuiging

De uitvoering met afzuiging van Shelf is ideaal voor wie maximale luchtafzuiging wenst te combineren met stilte. Dit is mogelijk door het gebruik van een krachtigere motor die op afstand kan worden geplaatst, zowel binnen als buiten het huis.

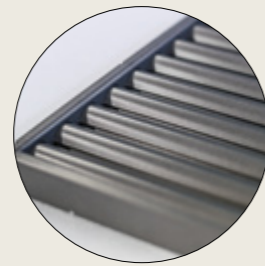
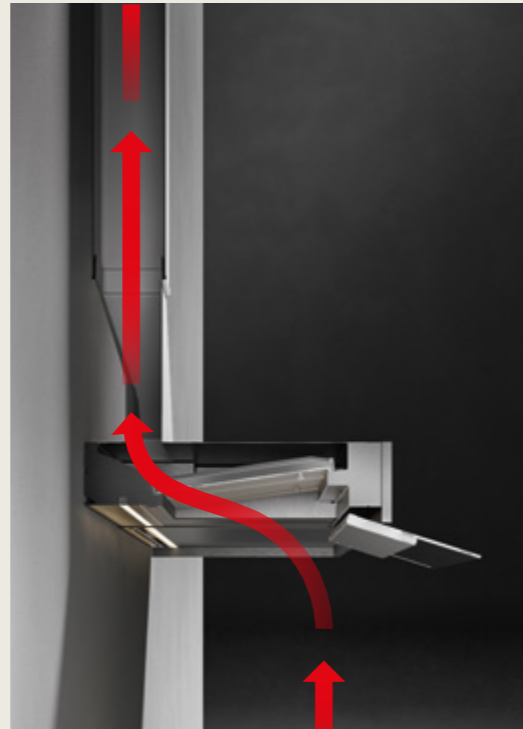

Detail van de crossblad-filter.

### No-Drop anti-condens technologie.

Falmec heeft eindelijk een innovatieve oplossing gevonden voor het veelvoorkomende probleem van druppelvorming en condensatie, dat vooral vaak voorkomt bij het gebruik van inductiekookplaten. De gepatenteerde technologie van het No-Drop-systeem bestaat uit een reeks filters met gekruiste schoepen waarop de dampen condenseren voordat ze worden gekanaliseerd en opgevangen in een speciale opvangbak.

# Shelf met recirculatie

De recirculatie-versie van de Shelf dampkap kan eenvoudig worden geïnstalleerd zonder structurele beperkingen. De luchtkwaliteit in de keuken wordt gegarandeerd door de exclusieve Koolstof Zeoliet filtertechnologie die gebruik maakt van natuurlijke mineralen zoals actieve kool en zeoliet om de kookgeuren en dampen uiterst doeltreffend op te vangen.

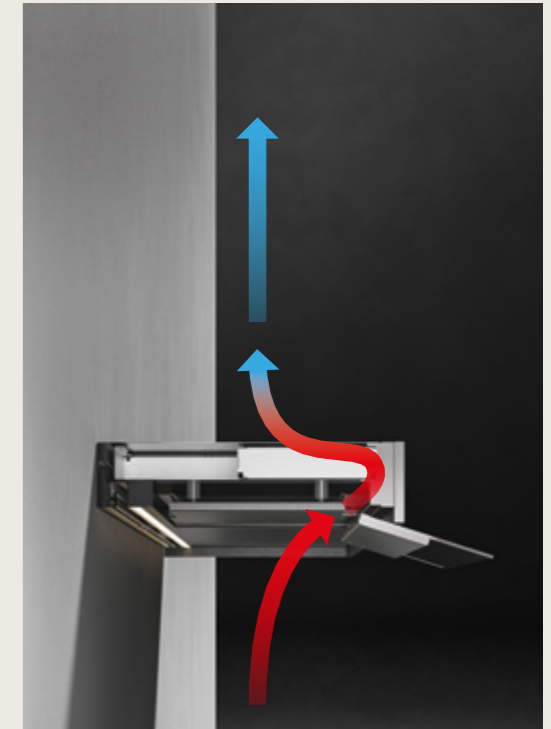

Koolstof Zeoliet filter

### Multi-Air en optioneel Koolstof Zeoliet filter.

Multi-Air verdeelt het afzuigvermogen dat normaal gesproken door een motor wordt gegenereerd, over meerdere kleine motoren om dezelfde zuigkracht te verkrijgen in een zeer kleine behuizing. Het systeem maakt ook de toepassing mogelijk van de exclusieve Koolstof Zeoliet-technologie: een actieve kool/zeoliet-combinatiefilter dat de kookdampen en kookgeuren opvangt.

## Monolith

### *Meervoudige functionaliteit.*

Monolith rust op het werkblad en is een element met een geraffineerd ontwerp dat werd gecreëerd om met verfijning aan meerdere behoeften te voldoen. Een multifunctionele module met afzuigfunctie, uitbreidbaar met extra modules waarin ook pollepels, kruiden, messen, snijplanken en andere gebruiksvoorwerpen kunnen worden opgeborgen en die voorzien kunnen worden van stopcontacten om de keuken stijlvol en praktisch te maken. Daarnaast is het systeem uitgerust met indirecte ledverlichting waardoor er een zwevend effect en een prettige lichtstreep in de keuken ontstaat.







Extractie van de lucht vindt plaats door de geopende klep en deze geeft toegang tot het touch bediening paneel, die verticaal geplaatst zorgt voor behendige controle van de afzuig- en verlichtingsfuncties. Monolith kan bovendien direct worden bestuurd vanuit Falmec inductie-kookplaten dankzij de Dialoog Systeem functie.





Het Monolith-systeem bestaat uit een afzuigelement van 90 cm en diverse opbergmodules van verschillende breedtes die links of rechts kunnen worden aangebracht voor een functionele en gepersonaliseerde inrichting. De matzwarte aluminiumconstructie is afgewerkt met een zwarte gesatineerd glazen front.





# Modulariteit

Monolith is eenvoudig te installeren in elke omgeving: slechts één gat in het keukenblad is voldoende voor het afzuigelement, terwijl de andere modules met behulp van een kliksysteem worden aangebracht en bevestigd. Door elementen van verschillende afmetingen naast elkaar te plaatsen, is het ook mogelijk verschillende samenstellingen te realiseren met een uniforme uitstraling. Zo wordt niet alleen de luchtkwaliteit, maar ook de functionaliteit en de esthetiek van de keuken verbeterd.

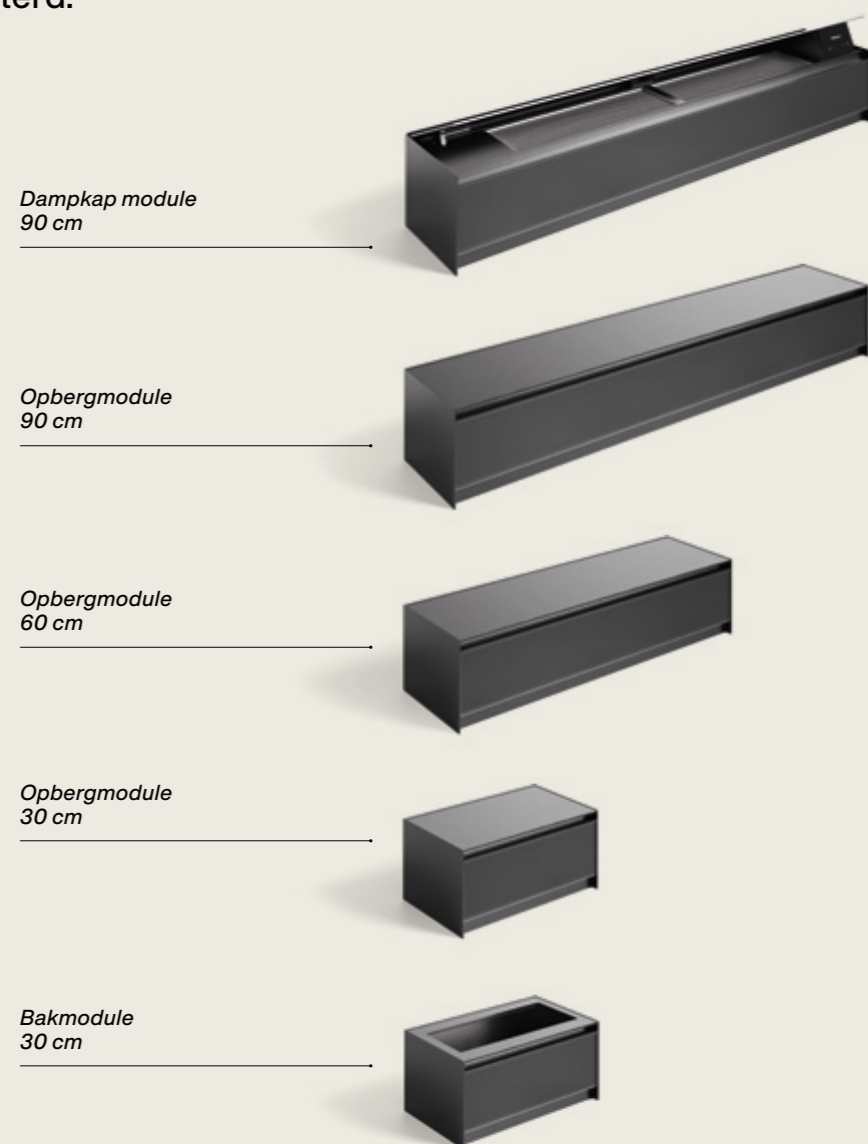

## CONFIGURATIEVOORBEELDEN





## Accessoires

Dankzij de beukenhouten accessoirebakken die speciaal zijn ontwikkeld voor Monolith, kan de keuken worden ingericht en aangepast aan elke behoefte, met plaats voor messen, bestek, een kruidenrek, een handige snijplank en andere voorwerpen binnen handbereik.

*Kruidenrek  
B 291 x D 128 x H 54 mm  
natuurlijk beukenhout*



*Bestekhouder (1 compartiment)  
B 291 x D 128 x H 54 mm  
natuurlijk beukenhout*



*Bestekhouder (2 compartiment)  
B 291 x D 128 x H 54 mm  
natuurlijk beukenhout*



*Messenhouder  
B 446 x D 128 x H 54 mm  
natuurlijk beukenhout*



*Bestekhouder (4 compartimenten)  
B 446 x D 128 x H 54 mm  
natuurlijk beukenhout*



*Snijplank  
B 293 x D 128 x H 20 mm  
natuurlijk beukenhout*



*Stopcontacten/USB  
B 147 x D 128 x H 86 mm*

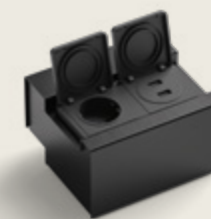

## Monolith met afvoer

In de afvoermodus blaast Monolith lucht naar buiten via een afvoerkanaal dat in het keukenmeubel is verborgen. De prestaties worden gegarandeerd door de krachtige en stille Brushless motor en de geoptimaliseerde luchtstroom. De motor, die in het keukenmeubel is geplaatst, kan aan de achter- of voorkant worden geïnstalleerd om de beschikbare ruimte optimaal te benutten.

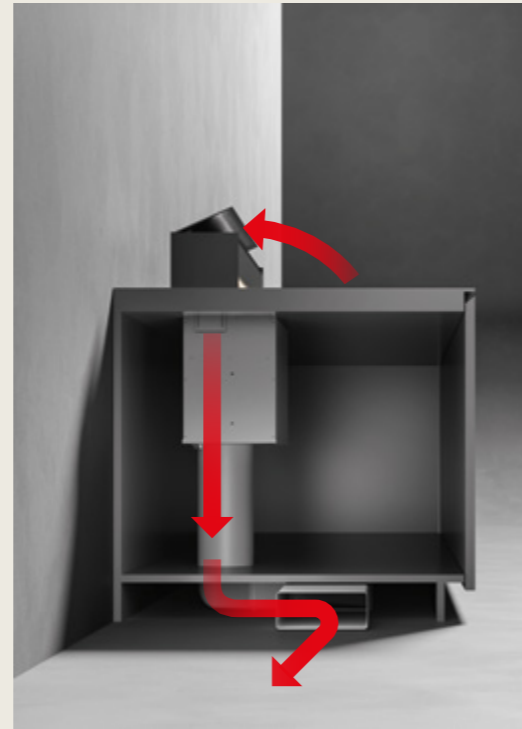

## Monolith met recirculatie

In de recirculatiemodus maakt Monolith gebruik van een optionele recirculatiefilter die van bovenaf verwijderbaar is. De Koolstof Zeoliet-technologie zorgt voor een zeer efficiënte filtratie dankzij de gecombineerde werking van actieve kool in de vorm van grafietkristallen die de geuren vasthouden en zeoliet die de vochtigheid reduceert.

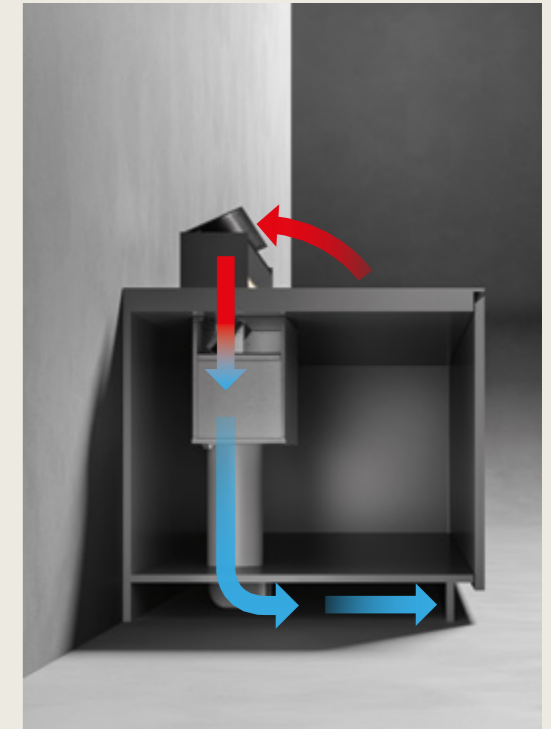

## Air Wall

### *Verticale integratie.*

Air Wall integreert de afzuigtechnologie in een verticaal wit verlicht paneel van gehard glas, waardoor de keukenwand verandert in een multifunctioneel oppervlak dat de lucht afzuigt en tegelijkertijd een sfeervol omgevingslicht verspreidt. Air Wall is tevens uitgerust met een magneetsysteem, waardoor het kan worden uitgebreid met extra accessoires die vrij op het oppervlak kunnen worden aangebracht.



De afzuiging gebeurt via een klep die handmatig kan worden geopend, waar de lucht doorheen kan stromen en die toegang geeft tot het touch paneel voor de bediening van de 800 m<sup>3</sup>/h Brushless motor. Air Wall is beschikbaar in de uitvoering van 150 cm met decentrale afzuiging rechts of links, of van 120 cm met centrale afzuiging, zodat aan alle ontwerp- en gebruikseisen kan worden voldaan.







## Accessoires

Dankzij het speciale magneetsysteem kan het verticale paneel van Air Wall worden uitgerust met planken, keukengereihouders, opbergbakken en ook de opstelling kan zelfs variëren afhankelijk van de behoeften en wensen op dat moment.

*Accessoire dubbel kruidenrek  
B 342 x D 111 x H 124 mm  
Maximaal draagvermogen: 4500 g*



*Accessoire rek met lepelhouder  
B 300 x D 94 x H 70 mm  
Maximaal draagvermogen: 2500 g*



*Accessoire rek voor boeken/tablets  
B 303 x D 59 x H 143 mm  
Maximaal draagvermogen: 3000 g*



*Accessoire rek met glazenhouder  
B 301 x D 94 x H 62 mm  
Maximaal draagvermogen: 4500 g*





## Air Wall met afzuiging

In de afvoermodus blaast model Air Wall lucht naar buiten via een kanaal dat in het keukenmeubel is verborgen. De krachtige en stille 800 m<sup>3</sup>/h Brushless motor garandeert de hoogste prestaties, een beperkt volume en maximale stilte: ook het geluidcomfort draagt bij aan de levenskwaliteit in de keuken.

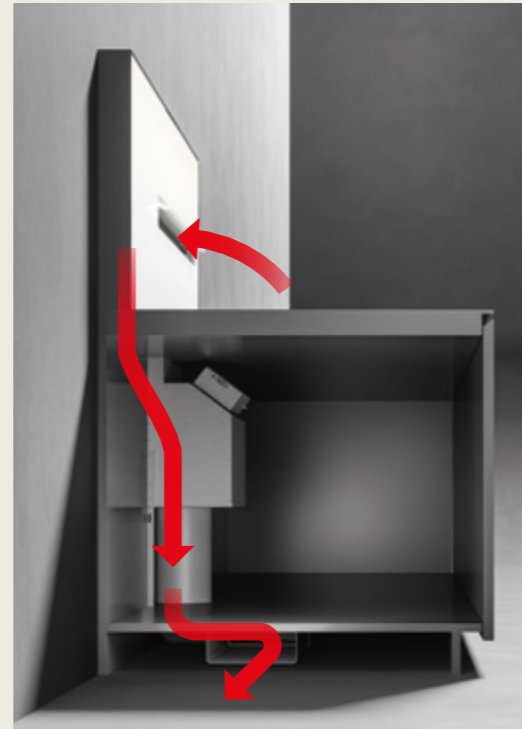

## Air Wall met recirculatie

Eenvoudig te installeren en geschikt voor elk type kookplaat. Air Wall in de recirculatiemodus kan worden uitgerust met de exclusieve Koolstof Zeoliet combinatiefilter. De prestaties zijn uitstekend en worden gegarandeerd door de krachtige motor waarmee hij is uitgerust.

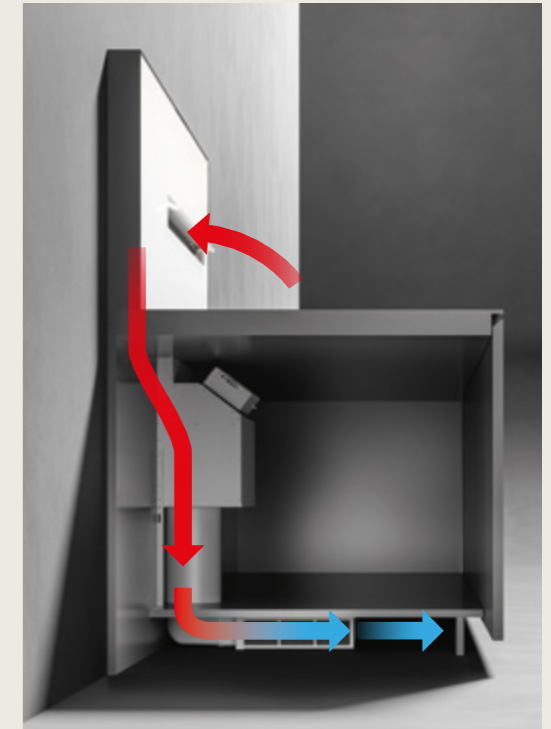

# Technische gegevens

# Shelf

design Falmecc Lab

## Recirculatie versie

### Installatie / Afmetingen

Wand  
Gedeeltelijk modulair systeem  
Dampkapmodule 120 cm  
Plankmodules 60, 90 cm  
(Maximale combinatie modules: 4)  
Max. capacity: 8 kg

### Besturing

Touch control  
3 speed + Boost

### Verlichting

Dynamische Led verlichting  
(2700 - 5600 K)

### Motor

Brushless 500 m<sup>3</sup>/h

### Filtratie

Koolstof Zeoliet

### Kenmerken

Satijn Zwart mat aluminium profielen; rookglas, mat zwart gelakt stalen body of aanpasbaar door de klant; Uitschuifbaar getemperd rookglazen klep; tablethouder inbegrepen

### Technologie

Multi-air

## Afvoer versie

### Installatie / Afmetingen

Wand  
Gedeeltelijk modulair systeem  
Dampkapmodule 120 cm  
Plankmodules 60, 90 cm  
(Maximale combinatie modules: 4)  
Max. capacity: 8 kg

### Besturing

Touch control  
3 speed + Boost

### Verlichting

Dynamische Led verlichting  
(2700 - 5600 K)

### Motor

Om te combineren  
(Voor de beschikbare motoren zie onderstaande tabel)

### Energie klasse

B (gebaseerd op motor 950 m<sup>3</sup>/u)

### Technologie

No-Drop

Ontdek meer over Shelf



EAN Code	Code	Beschrijving
8034122362793	SHELF120R	Dampkapmodule Shelf 120 cm (recirculatie), front in satijn zwart aluminium
8034122365299	SHELF120A	Dampkapmodule* Shelf 120 cm (afvoer), front in satijn zwart aluminium
8034122365091	SHELF120RC	Dampkapmodule Shelf 120 cm (recirculatie), aanpasbaar frontgedeelte
8034122365305	SHELF120AC	Dampkapmodule* Shelf 120 cm (afvoer), aanpasbaar frontgedeelte
8034122713595	KACL.451#NF	Plankmodule 60 cm zwart, front in satijn zwart aluminium
8034122713601	KACL.452#NF	Plankmodule 90 cm zwart, front in satijn zwart aluminium
8034122713649	KACL.456#NF	Plankmodule 60 cm zwart, aanpasbaar frontgedeelte
8034122713656	KACL.457#NF	Plankmodule 90 cm zwart, aanpasbaar frontgedeelte

\*Motor dient apart besteld te worden

### Leverbare motoren

8034122709833	KACL.798#41F	Motor 950 m <sup>3</sup> /h
8034122710211	KACL.770#41F	Brushless motor 1100 m <sup>3</sup> /h
8034122707433	KACL.786#41F	Motor op afstand 1000 m <sup>3</sup> /h

### Accessoires

8034122713663	KACL.458#3F	Plantenbak voor plank 90 cm rvs
8034122713670	KACL.459#3F	Plantenbak voor plank 60 cm rvs
8034122713984	KACL.968	Regenereerbaar Koolstof Zeoliet filter (filter vervanging)

## Shelf recirculatie versie

Dampkapmodule 120 cm

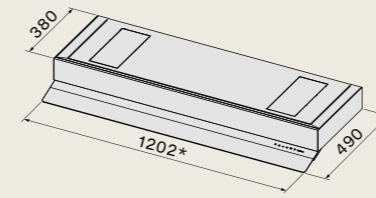

\* Afmetingen inclusief zijafdekplaat (1 mm + 1 mm)

Zijaanzicht met voorpaneel van aluminium

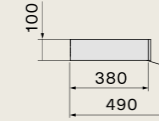

Zijaanzicht zonder voorpaneel (aanpasbare versie)

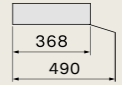

\* Min. frontaal paneeldikte: 3 mm  
Max. frontaal paneeldikte: 25 mm

## Shelf afvoer versie

Dampkapmodule 120 cm

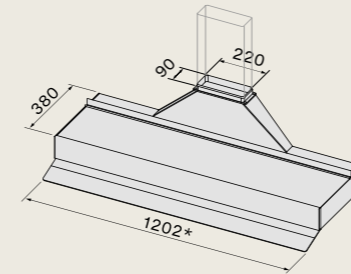

\* Afmetingen inclusief zijafdekplaat (1 mm + 1 mm)

Zijaanzicht met voorpaneel van aluminium

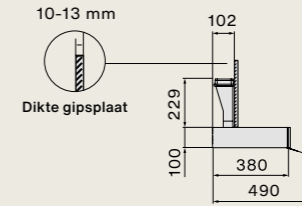

Zijaanzicht zonder voorpaneel (aanpasbare versie)

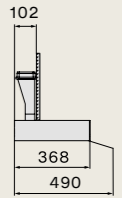

\* Min. frontaal paneeldikte: 3 mm  
Max. frontaal paneeldikte: 25 mm

## Planken

Module 90 cm  
KACL.452#NF

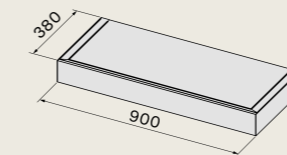

Module 60 cm  
KACL.451#NF

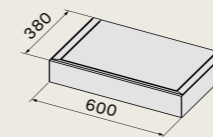

Configuratie voorbeeld  
KACL.451#NF + SHELF120R + KACL.452#NF

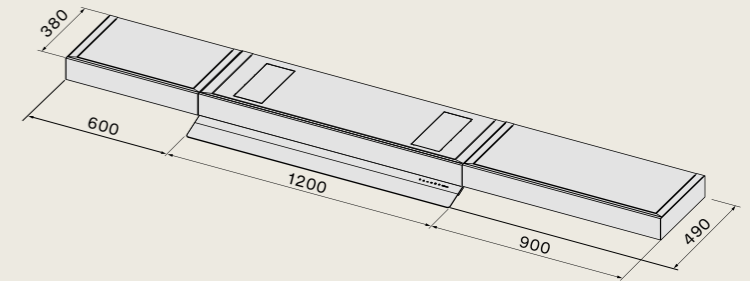

## Accessoires

● Plantenbak voor shelf 90 cm  
KACL.458#3F

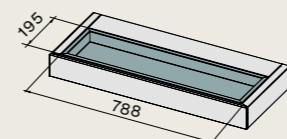

● Plantenbak voor shelf 60 cm  
KACL.459#3F

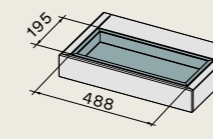

● Tablethouder (inbegrepen bij de afzuigmodule)

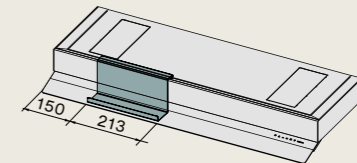

Diepte plantenbak 50 mm

# Monolith

design Falmecc Lab, Studio Ferriani

## Installatie / Afmetingen

Werkblad  
Gedeeltelijk modulair systeem  
Dampkapmodule 90 cm  
Opbergmodules 30, 60, 90 cm

## Verlichting

Strip Led (3000 K)

## Motor

Brushless 800 m<sup>3</sup>/h

## Filtratie

Koolstof Zeoliet (optioneel)

## Energieklasse

A+++

## Kenmerken

Mat zwart aluminium frame, voor en achter achterpanelen in zwart gesatineerd glas  
Sfeerlicht

## Besturing

Touch control  
3 niveaus + Booster  
Afstandsbediening (optioneel)  
Dialogue system\*

\*Doormiddel van het nieuw ontwikkelde Remote System is het mogelijk om de verschillende functies van de afzuigkap direct vanaf de inductie kookplaat te bedienen.

Ontdek meer over Monolith



## Monolith

Dampkapmodule 90 cm

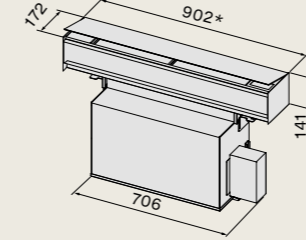

\* Afmetingen inclusief zijafdekplaat (2 mm + 2 mm)

Uitsparing maat

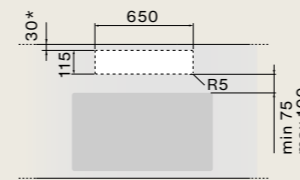

\* Voor wand installatie

Installatie voorbeeld

Wand opstelling  
zijaanzicht met vooraan gemonteerde motor  
aan de bovenzijde diepte 75 cm

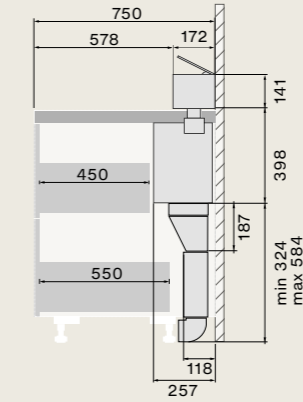

Bovenaanzicht met aan de voorzijde gemonteerde motor

Eiland opstelling  
zijaanzicht met achteraan gemonteerde motor

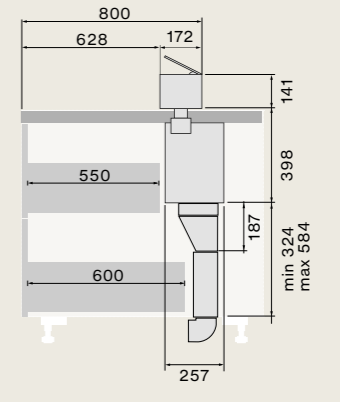

Bovenaanzicht met aan de achterzijde gemonteerde motor (installatie met motor in achterste positie alleen mogelijk bij de eiland versie)

EAN Code	Code	Beschrijving
8034122364698	MONO90	Dampkapmodule
8034122713632	KACL.455#NF	Opbergmodule 90 cm
8034122713625	KACL.454#NF	Opbergmodule 60 cm
8034122713618	KACL.453#NF	Opbergmodule 30 cm
8034122713694	KACL.1018#NF	Open plantenbak module 30 cm

## Accessoires

8034122713434	KACL.1006	Carbon.Zeo filter (optioneel)
8034122713540	KACL.1010	Snijplank 293x128 mm / natuurlijk beukenhout
8034122713557	KACL.1011	Bestekhouder (1 compartiment) 291x128x54 mm / natuurlijk beukenhout
8034122713564	KACL.1012	Bestekhouder (2 compartimenten) 291x128x54 mm / natuurlijk beukenhout
8034122713571	KACL.1013	Bestekhouder (4 compartimenten) 446x128x54 mm / natuurlijk beukenhout
8034122713588	KACL.1014	Messenhouder 446x128x54 mm / natuurlijk beukenhout
8034122713519	KACL.1015#H4F	Stopcontacten/USB
8034122713755	KACL.1021	Kruidenrek 291x128x54 mm / natuurlijk beukenhout
8034122713892	KACL.1026	Stilte Kit
8034122708317	105080053	Afstandsbediening (optioneel)

## Opbergmodules

Opbergmodule 90 cm  
KACL.455#NF

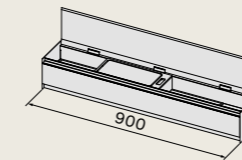

Opbergmodule 60 cm  
KACL.454#NF

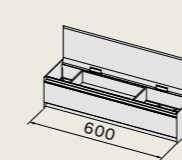

Opbergmodule 30 cm  
KACL.453#NF

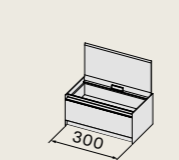

Open plantenbak module 30 cm  
KACL.1018#NF

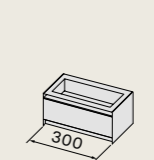

Configuratie voorbeeld van accessoire modules  
Dampkapmodule 90 cm + Opbergmodule 90 cm  
MONO90 + KACL.455#NF

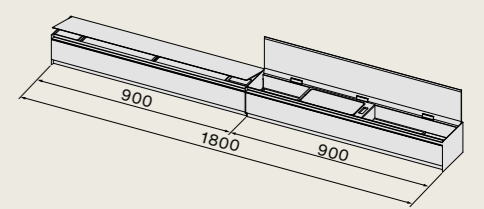

## Accessoires

Bestekhouder (1 compartiment)  
KACL.1011

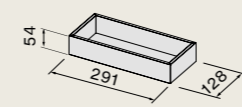

Bestekhouder (2 compartiment)  
KACL.1012

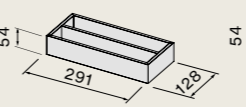

Bestekhouder (4 compartiment)  
KACL.1013

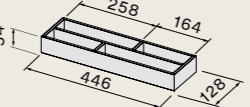

Stopcontacten/USB  
KACL.1015#H4F

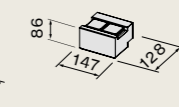

Configuratie voorbeeld (accessoire stapelbaar op twee niveaus)

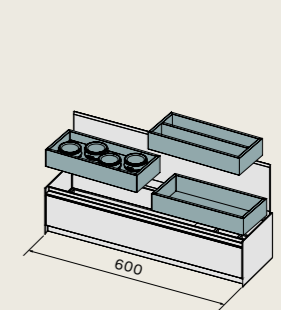

Stilte Kit  
KACL.1026

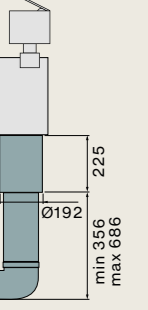

Messenhouder  
KACL.1014

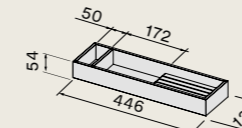

Snijplank  
KACL.1010

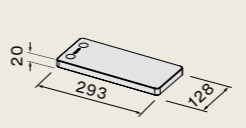

Kruidenrek  
KACL.1021

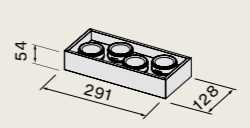

# Air Wall

design Falmecc Lab, Magnetolab

## Installatie / Afmetingen

Wand  
120 cm (centrale afzuiging)  
150 cm (afzuiging rechts of links)

## Kenmerken

Wit glaspaneel met achtergrondverlichting, wit geverfd, zwarte matte aluminium profielen, Handmatig te openen klep

## Besturing

Touch control  
3 niveaus + Booster  
Afstandsbediening (optioneel)  
Dialogue system\*

\*Doormiddel van het nieuw ontwikkelde Remote System is het mogelijk om de verschillende functies van de afzuigkap direct vanaf de inductie kookplaat te bedienen.

## Verlichting

Diffuse Led verlichting, dimbare (4000 K)

## Motor

Brushless 800 m<sup>3</sup>/h

## Filtratie

Koolstof Zeoliet (optioneel)

## Energieklasse

A+++

Ontdek meer over Air Wall



**Air Wall 120**  
Module paneel 120 cm  
centrale afzuiging

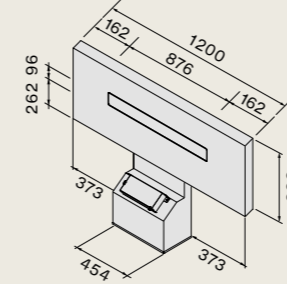

**Air Wall 150**  
Module paneel 150 cm  
links afzuiging

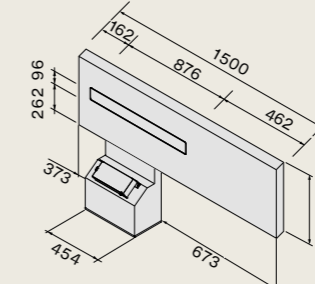

**Air Wall 150**  
Module paneel 150 cm  
rechts afzuiging

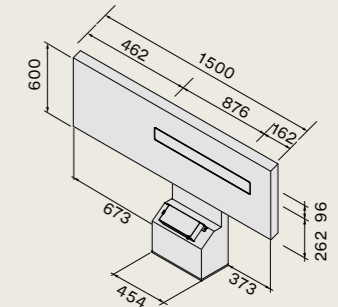

Maat- en positie uitsparing

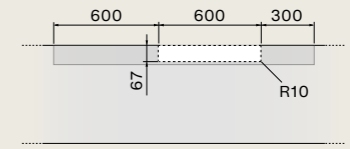
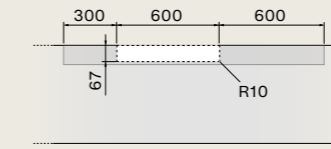
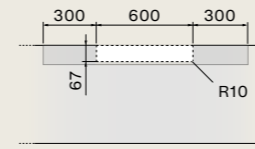

**Air Wall afvoer versie**  
Aan de bovenzijde diepte 75 cm  
zijaanzicht

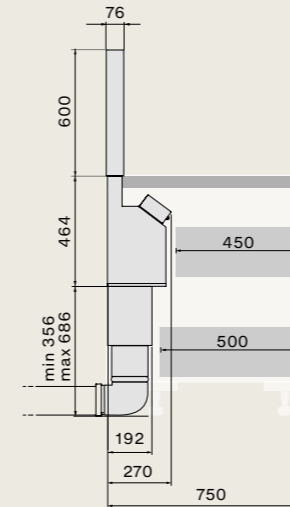

**Air Wall recirculatie versie**  
Aan de bovenzijde diepte 75 cm  
zijaanzicht

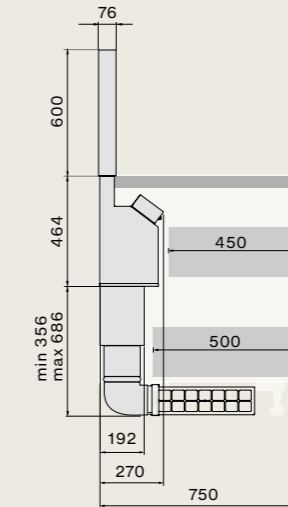

EAN Code	Code	Beschrijving
8034122365312	AIR90BA	Dampkap, basis, 800 m <sup>3</sup> /h*
8034122713472	AIR120M	Module paneel 120 cm centrale afzuiging
8034122713489	AIR150R	Module paneel 150 cm rechts afzuiging
8034122713496	AIR150L	Module paneel 150 cm links afzuiging

\*Het systeem bestaat altijd uit 2 delen: afzuigkap basis + modulepaneel, apart te bestellen.

## Accessoires

8034122713762	KACL.1022#HF	Accessoire dubbel kruidenrek
8034122713779	KACL.1023#HF	Accessoire rek met lepelhouder
8034122713786	KACL.1024#HF	Accessoire rek voor boeken/tablets
8034122713793	KACL.1025#HF	Accessoire rek met glazenhouder
8034122708324	KACL.930	Koolstof Zeoliet filter (optioneel)
8034122711843	KACL.951	Alveolar carbon filter h 60 (optioneel)
8034122712017	KACL.955	Uitblaasrooster h 60
8034122708317	105080053	Afstandsbediening (optioneel)

**Accessoires**  
Accessoire dubbel kruidenrek  
KACL.1022#HF

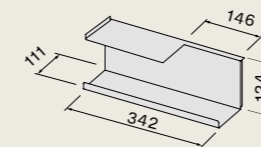

Accessoire rek voor boeken/tablets  
KACL.1024#HF

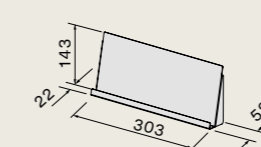

Accessoire rek met lepelhouder  
KACL.1023#HF

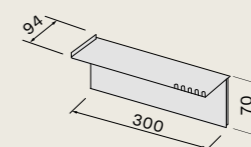

Accessoire met glazenhouder  
KACL.1025#HF

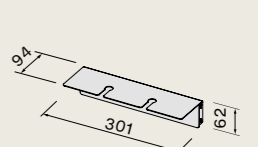

Falmec Benelux

Vennestraat 24  
2161 LE Lisse - Nederland  
+31(0)252 74 50 99  
info@falmec.nl - info@falmec.be  
www.falmec.nl - www.falmec.be

Falmec S.p.A

via dell'Artigianato, 42 z.i.  
31029 Vittorio Veneto  
Treviso — Italy  
info@Falmec.com  
www.Falmec.com

*Images*  
Nudesign

*Styling*  
Eye Studio/Beppe Mangia

*Graphic Design*  
Designwork

*Texts*  
Daniele Varelli

*Post-production photos  
and color separation*  
Luce Group

Printed in Italy  
©June 2023  
Europrint - Imoco Group

