

Elements

De keuken als een
transformerende ruimte,
een laboratorium van smaak
en design waar lucht, een
fundamenteel element van de
Falmec expertise, nieuwe grenzen
stelt aan design, gekenmerkt
door multifunctionaliteit en
modulariteit.

Index

03 *Elements Collectie*

04 Shelf

22 Monolith

38 Air Wall

48 Technische gegevens



Elements Collectie

Design your world.

De woonruimte breidt zich uit. De regels voor keukenontwerp worden herschreven, waarbij er ruimte ontstaat voor creativiteit. Lineaire en modulaire modules op basis van de wensen en gewoontes van de gebruiker, waarin de afzuiging volledig geïntegreerd is in het geometrisch strakke ontwerp dat plaats biedt aan accessoires, verlichtingselementen en afzetruimte. Elements biedt een revolutionaire oplossing voor het concept afzuiging en opent nieuwe horizonten voor het ontwerp, zodat nieuwe architectonisch ruimtes in de keukens kunnen ontstaan.



Shelf

Plank met afzuiging.

Dankzij de exclusieve Multi-Air technologie bevat Shelf een ultradunne afzuigunit in de vorm van een plank die slechts 10 cm dik is, uitgerust met een uittrekbare glazen klep om het afzuigvermogen te vergroten.

Dit element dat fungeert als afzuigkap kan worden uitgebreid met andere modules, om een veelzijdig wandmeubel te creëren. De uitvoering met afzuiging is uitgerust met een motor die elders kan worden geplaatst: een oplossing die kracht en stilte met elkaar combineert.



Rechts of links van de afzuigmodule van 120 cm kunnen andere planken worden aangebouwd met een breedte van 60 of 90 cm. Deze laatste kunnen worden uitgerust met een roestvrijstalen bak aan de binnenkant waarin planten, potten of andere decoratieve voorwerpen kunnen worden geplaatst. De constructie is uitgevoerd in zwart gelakt staal met een zwart gesatineerd aluminium profiel.





Aan de onderkant is een Ledstrip aanwezig met dynamische verlichting die over de hele lengte van de Shelf is aangebracht, voor een perfecte verlichting van het aanrecht. De recirculatie uitvoering van de Shelf is bovendien uitgevoerd met randafzuiging.







Volledig geïntegreerd in de plank en aan het zicht onttrokken, is het bedieningspaneel dat de functies van de afzuigkap regelt en die eenvoudig toegankelijk is door de rookglazen klep naar buiten te trekken.



De uitvoering met afzuiging naar buiten van de Shelf is uitgerust met het exclusieve No-Drop systeem waarbij uit techno polymeer vervaardigde filters de waterdamp opvangen en dampdruppels op het keukenblad worden voorkomen. De afvoer die nodig is voor afzuiging van de kookdampen wordt verborgen achter een voorzetwand, waardoor de geraffineerde essentie van het ontwerp van de kap behouden blijft.



Modulariteit

De afzuig- of recirculatie module van 120 cm kan zowel links als rechts worden gecombineerd met plankmodules met een breedte van 90 of 60 cm. Op deze manier kan er een echt keukenmeubel aan de wand worden gecreëerd met geïntegreerde ledlampen die niet alleen zorgen voor een functionele verlichting van het keukenblad, maar ook voor een aangename sfeer in de ruimte.

*Kapmodule
120 cm*

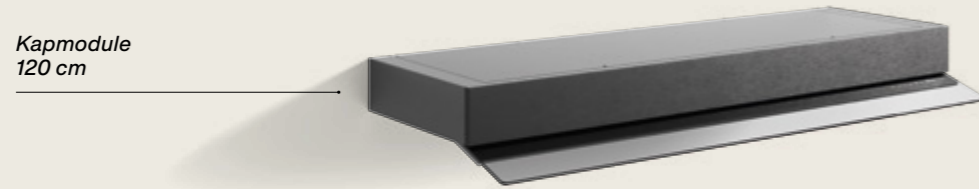

*Plankmodule
90 cm*

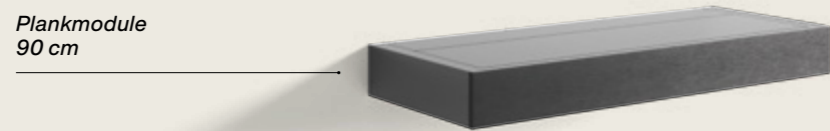

*Plankmodule
60 cm*

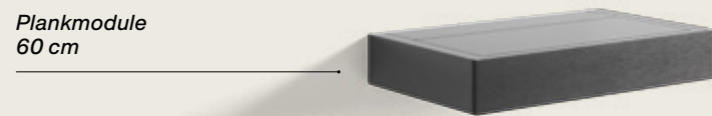

CONFIGURATIEVOORBEELDEN

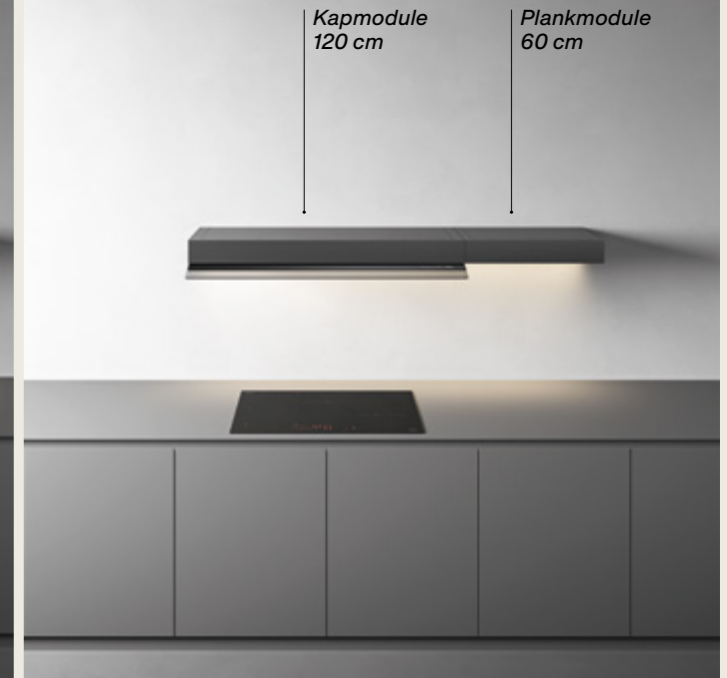

Personalisering

Het frontpaneel kan worden aangepast door te kiezen voor verschillende materialen en afwerkingen: van de schoonheid van technisch staal tot de warmte van hout, van de elegantie van glas tot het praktische van melamine in een uitgebreide waaier aan kleuren, om aan te sluiten bij elke smaak en elke keukeninrichting.



Shelf met afzuiging

De uitvoering met afzuiging van Shelf is ideaal voor wie maximale luchtafzuiging wenst te combineren met stilte. Dit is mogelijk door het gebruik van een krachtigere motor die op afstand kan worden geplaatst, zowel binnen als buiten het huis.

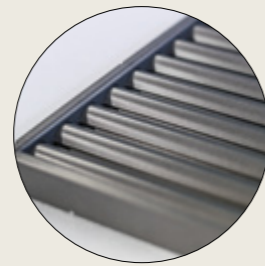
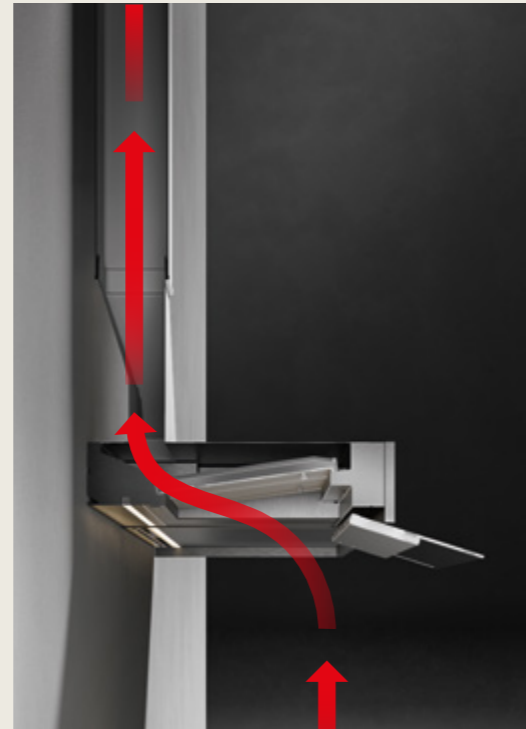

Detail van het crossblad filter.

No-Drop anti-condenstechnologie.

Voor het probleem van condensdruppels afkomstig van de kookdampen, een wijdverbreid probleem vooral bij het gebruik van inductiekookplaten, heeft Falmec eindelijk een innovatieve oplossing gevonden. De gepatenteerde No-Drop technologie bestaat uit een crossblade filterbatterij, ontworpen om de dampen te condenseren die vervolgens naar een speciale collector worden geleid en daar worden verzameld.

Shelf met recirculatie

De recirculatie versie van de Shelf afzuigkap biedt een eenvoudige installatie zonder structurele beperkingen. De luchtkwaliteit in de keuken wordt gegarandeerd door de exclusieve filtertechnologie Koolstof-Zeoliet die gebruik maakt van natuurlijke mineralen zoals actieve kool en zeoliet om de kookgeuren en stoom uiterst effectief af te vangen.

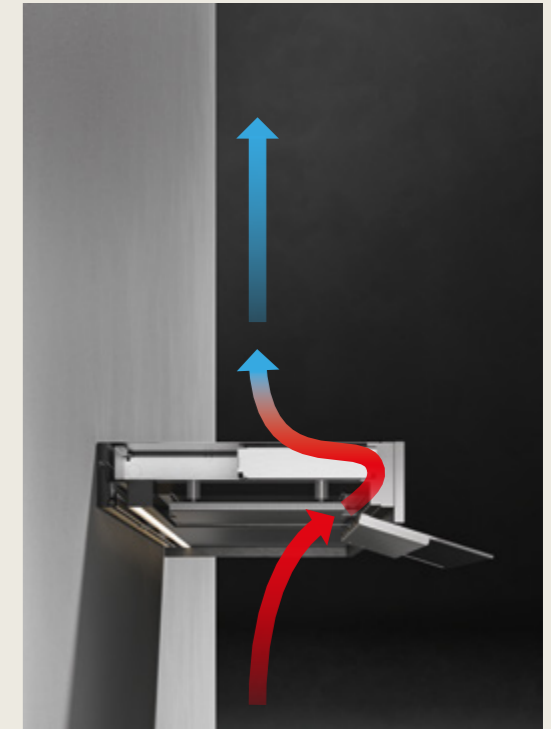

Koolstof Zeoliet filter

Multi-Air en optioneel Koolstof Zeoliet filter.

Multi-Air verdeelt het afzuigvermogen dat normaal gesproken op één motor is geconcentreerd, over meerdere kleine motoren om dezelfde zuigkracht in een zeer klein volume te garanderen. Het systeem maakt ook de toepassing mogelijk van de exclusieve Koolstof Zeoliet technologie: een actieve kool/zeoliet-combinatiefilter dat de kookdampen en kookgeuren opvangt.

Monolith

Meervoudige functionaliteit.

Aangebracht op het keukenblad is Monolith een aantrekkelijk design element, bedoeld om geraffineerd in te spelen op vele behoeften. Een handig kanaal uitgerust met afzuigfunctie die kan ook worden gebruikt voor het opbergen van pollepels, kruiden, messen, snijplanken en ander keukengerei, evenals stopcontacten. Voor een stijlvolle en praktische keuken. Daarnaast is het systeem voorzien van sfeerverlichting die een mooi zwevend effect oplevert en een aangename lichtstraal in de keuken verspreidt.







Extractie van de lucht vindt plaats door de geopende klep en deze geeft toegang tot het touch bediening paneel, die verticaal geplaatst zorgt voor behendige controle van de afzuig- en verlichtingsfuncties. Monolith kan bovendien direct worden bestuurd vanuit Falmecc-inductiekookplaten dankzij de Dialoog System functie.





Het systeem Monolith bestaat uit een afzuigelement van 90 cm en diverse opbergmodules van verschillende breedtes die links of rechts kunnen worden aangebracht, voor een functionele en gepersonaliseerde inrichting. De matzwarte aluminium constructie is afgewerkt met een zwarte gesatineerd glazen front.



Modulariteit

Monolith is eenvoudig te installeren in elke omgeving: slechts één gat in het keukenblad is voldoende voor het afzuigelement, terwijl de andere modules met behulp van een kliksysteem worden aangebracht en bevestigd.

Door elementen van verschillende afmetingen naast elkaar te plaatsen is het ook mogelijk verschillende samenstellingen te realiseren met een uniforme uitstraling, waardoor niet alleen de luchtkwaliteit maar ook de functionaliteit en de esthetiek van de keuken worden verbeterd.

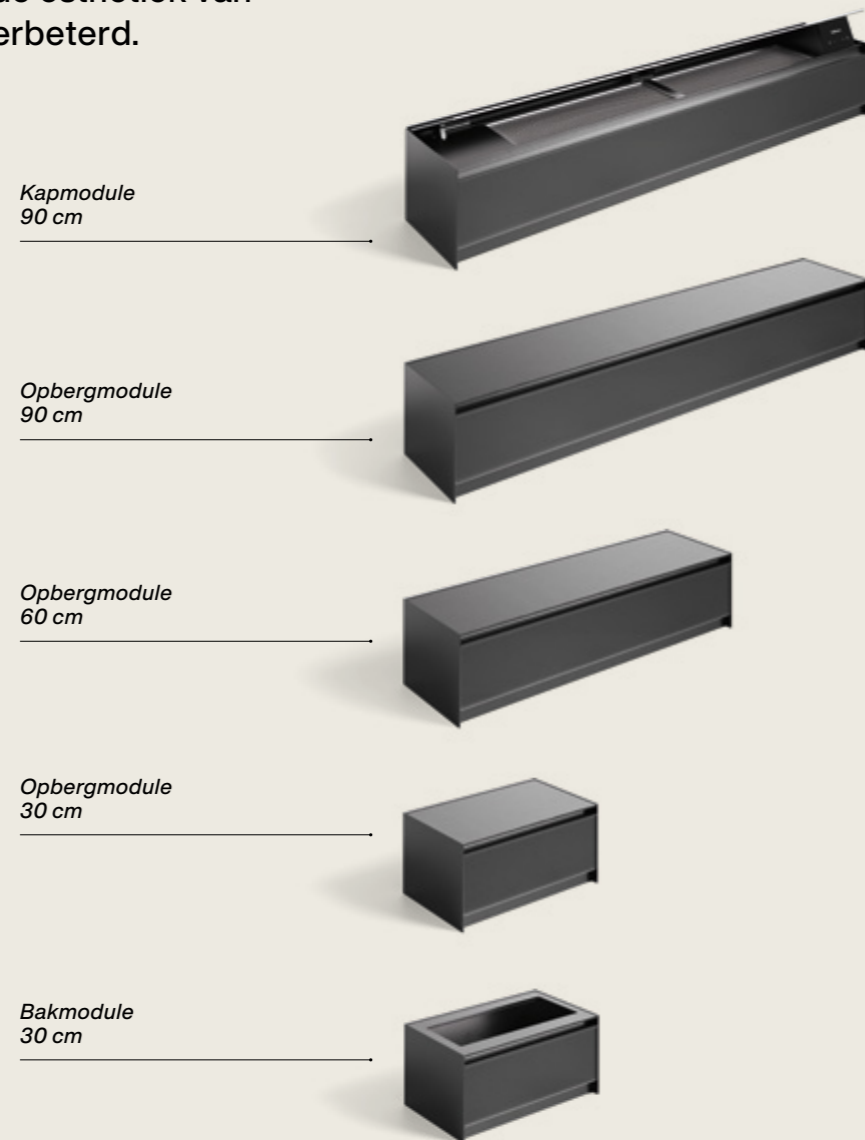

CONFIGURATIEVOORBEELDEN





Accessoires

Dankzij de compartimenten van natuurlijk beukenhout die speciaal zijn ontwikkeld voor Monolith kan de keuken worden ingericht en aangepast aan elke behoefte, met plaats voor messen, bestek, kruidenrek, een handige snijplank en andere voorwerpen onder handbereik.

Kruidenrek
B 291 x D 128 x H 54 mm
natuurlijk beukenhout



Besteklade (1 compartiment)
B 291 x D 128 x H 54 mm
natuurlijk beukenhout



Besteklade (2 compartimenten)
B 291 x D 128 x H 54 mm
natuurlijk beukenhout



Messenrek
B 446 x D 128 x H 54 mm
natuurlijk beukenhout



Besteklade (4 compartimenten)
B 446 x D 128 x H 54 mm
natuurlijk beukenhout



Snijplank
B 293 x D 128 x H 20 mm
natuurlijk beukenhout



Stopcontacten/USB
B 147 x D 128 x H 86 mm



Monolith met afzuiging

In de afzuigmodus blaast Monolith lucht naar buiten via een kanaal dat in het meubel is verborgen. De prestaties worden gegarandeerd door de krachtige en stille Brushless motor en de geoptimaliseerde luchtstroom. De motor, die in het meubel is geplaatst, kan achteraan of vooraan worden geïnstalleerd om de beschikbare ruimte optimaal te benutten.

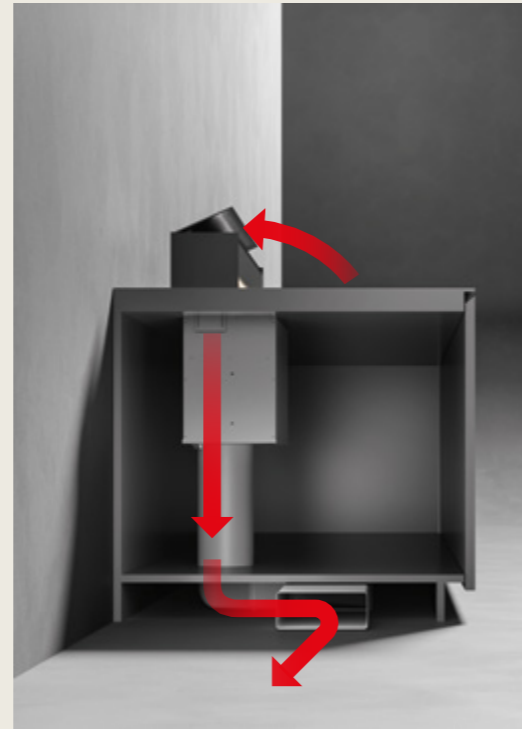

Monolith met recirculatie

In de recirculatiemodus maakt Monolith gebruik van een optionele recirculatiefilter die van bovenaf verwijderbaar is. De Koolstof Zeoliet-technologie zorgt voor een zeer efficiënte filtratie dankzij de gecombineerde werking van actieve kool in de vorm van grafietkristallen die de geuren vasthouden en zeoliet die de vochtigheid reduceert.

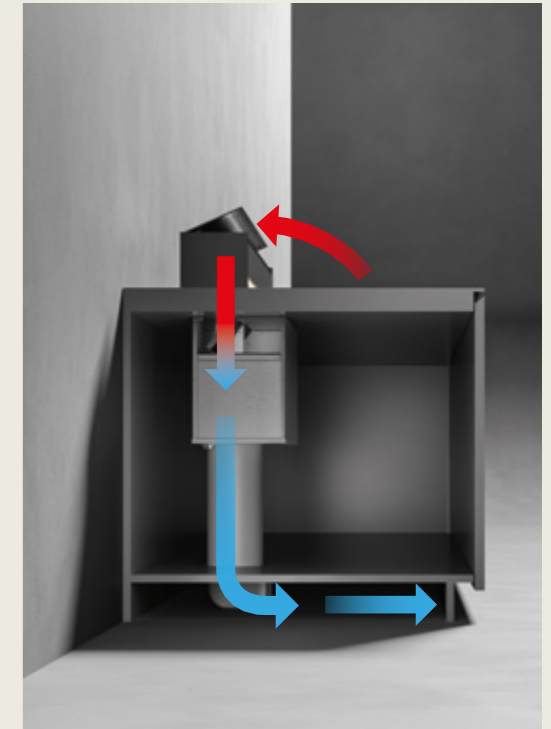



Air Wall

Verticale integratie.

Air Wall integreert de afzuigtechnologie in een verticaal wit verlicht paneel van gehard glas, waardoor de keukenwand verandert in een multifunctioneel oppervlak dat de lucht afzuigt en tegelijkertijd een sfeervol omgevingslicht verspreidt. Air Wall is tevens uitgerust met een magneetsysteem, waardoor het kan worden uitgebreid met extra accessoires die vrij op het glazen oppervlak kunnen worden aangebracht.



De afzuiging gebeurt via een klep die handmatig kan worden geopend, waar de lucht doorheen kan stromen en die toegang geeft tot het touch paneel voor de bediening van de 800 m³/h Brushless motor. Air Wall is beschikbaar in de uitvoering van 150 cm met decentrale afzuiging rechts of links, of van 120 cm met centrale afzuiging, zodat aan alle ontwerp- en gebruikseisen kan worden voldaan.







Accessoires

Dankzij het speciale magneetsysteem kan het verticale paneel van Air Wall worden uitgerust met planken, keukengereihouders, opbergbakken en kan zelfs de opstelling en het type variëren afhankelijk van de behoeften en wensen van dat moment.

*Accessoire dubbel kruidenrek
B 342 x D 111 x H 124 mm
Maximaal draagvermogen: 4500 g*



*Accessoire rek voor boeken/tablets
B 303 x D 59 x H 143 mm
Maximaal draagvermogen: 3000 g*



*Accessoire rek met lepelhouder
B 300 x D 94 x H 70 mm
Maximaal draagvermogen: 2500 g*



*Accessoire rek met glazenhouder
B 301 x D 94 x H 62 mm
Maximaal draagvermogen: 4500 g*



Air Wall met afzuiging

In de afzuigmodus blaast Air Wall lucht naar buiten via een kanaal dat in het meubel is verborgen. De krachtige en stille 800 m³/h Brushless motor garandeert de hoogste prestaties, een beperkt volume en maximale stilte: omdat ook het geluidsccomfort bijdraagt aan de kwaliteit van leven in de keuken.

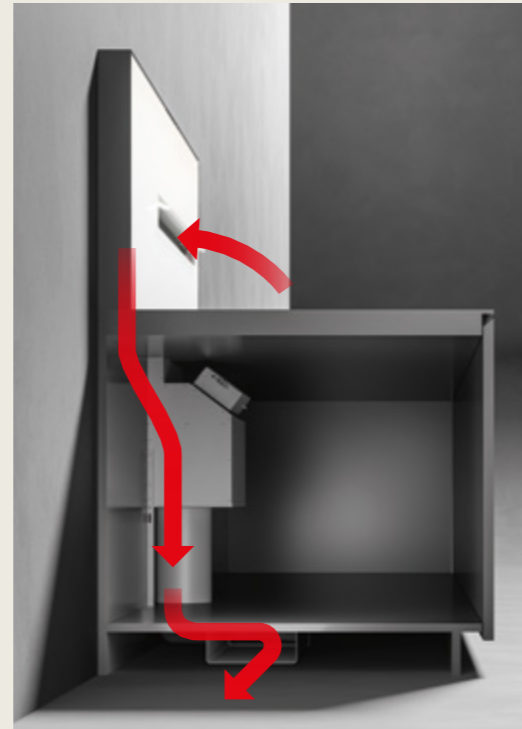

Air Wall met recirculatie

Eenvoudig te installeren en geschikt voor elk type kookplaat. Air Wall in de recirculatiemodus kan worden uitgerust met de exclusieve Koolstof Zeoliet combinatiefilter. De prestaties zijn uitstekend en worden gegarandeerd door de krachtige motor waarmee hij is uitgerust.

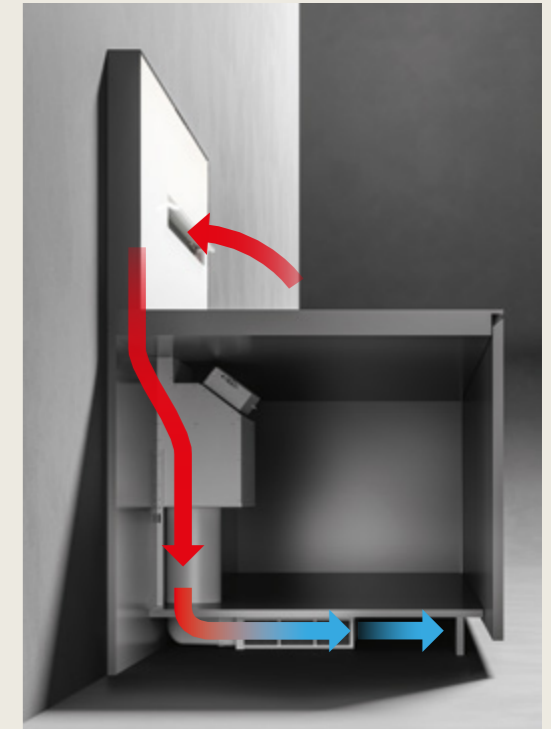

Technische gegevens

Shelf

design Falmecc Lab

Recirculatie versie

Installatie / Afmetingen

Wand
Gedeeltelijk modulair systeem
Afzuigkapmodule 120 cm
Plankmodules 60, 90 cm
(Maximale combinatie modules: 4)
Max. capaciteit: 8 kg

Bediening

Touch control
3 niveaus + Booster

Verlichting

Dynamische Led Verlichting
(2700 - 5600 K)

Gegevens

Satijn Zwart mat aluminium profielen; rookglas, mat zwart gelakt stalen body of aanpasbaar door de klant; Uitschuifbaar getemperd rookglazen klep; tablethouder inbegrepen

Motor

Brushless 500 m³/h

Filtratie

Koolstof Zeoliet

Technologie

Multi-air

Afvoer versie

Installatie / Afmetingen

Wand
Gedeeltelijk modulair systeem
Afzuigkapmodule 120 cm
Plankmodules 60, 90 cm
(Maximale combinatie modules: 4)
Max. capaciteit: 8 kg

Bediening

Touch control
3 niveaus + Booster

Verlichting

Dynamische Led Verlichting
(2700 - 5600 K)

Motor

Om te combineren
(Voor de beschikbare motoren zie onderstaande tabel)

Energie klasse

B (gebaseerd op motor 950 m³/h)

Technologie

No-Drop

Ontdek meer over Shelf



EAN Code	Code	Beschrijving
8034122362793	SHELF120R	Afzuigkapmodule Shelf 120 cm (recirculatie), front in satijn zwart aluminium
8034122365299	SHELF120A	Afzuigkapmodule* Shelf 120 cm (afvoer), front in satijn zwart aluminium
8034122365091	SHELF120RC	Afzuigkapmodule Shelf 120 cm (recirculatie), aanpasbaar frontgedeelte
8034122365305	SHELF120AC	Afzuigkapmodule* Shelf 120 cm (afvoer), aanpasbaar frontgedeelte
8034122713595	KACL.451#NF	Plankmodule 60 cm zwart, front in satijn zwart aluminium
8034122713601	KACL.452#NF	Plankmodule 90 cm zwart, front in satijn zwart aluminium
8034122713649	KACL.456#NF	Plankmodule 60 cm zwart, aanpasbaar frontgedeelte
8034122713656	KACL.457#NF	Plankmodule 90 cm zwart, aanpasbaar frontgedeelte

* Motor dient apart besteld te worden

Leverbare motoren

8034122709833	KACL.798#41F	Motor 950 m ³ /h
8034122710211	KACL.770#41F	Brushless motor 1100 m ³ /h
8034122707433	KACL.786#41F	Gevel motor 1000 m ³ /h

Accessoires

8034122713663	KACL.458#3F	Plantenbak voor plank 90 cm rvs
8034122713670	KACL.459#3F	Plantenbak voor plank 60 cm rvs
8034122713984	KACL.968	Regenereerbaar Koolstof Zeoliet filter (filter vervanging)

Shelf recirculatie versie

Afzuigkapmodule 120 cm

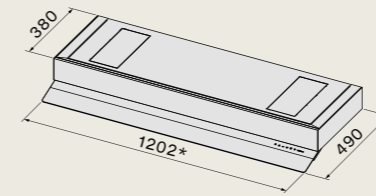

* Afmetingen inclusief zijafdekplaat (1 mm + 1 mm)

Zijaanzicht met voorpaneel van aluminium

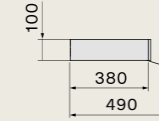

Zijaanzicht zonder voorpaneel (aanpasbare versie)

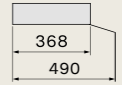

*Min. frontaal paneeldikte: 3 mm
Max. frontaal paneeldikte: 25 mm

Shelf afvoer versie

Afzuigkapmodule 120 cm

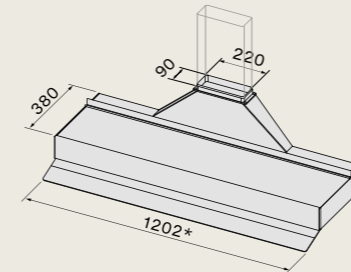

* Afmetingen inclusief zijafdekplaat (1 mm + 1 mm)

Zijaanzicht met voorpaneel van aluminium

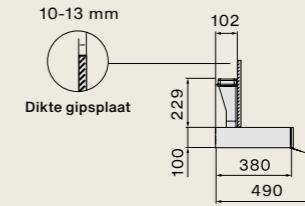

Zijaanzicht zonder voorpaneel (aanpasbare versie)

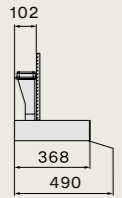

*Min. frontaal paneeldikte: 3 mm
Max. frontaal paneeldikte: 25 mm

Planken

Module 90 cm
KACL.452#NF

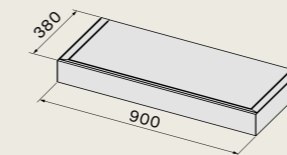

Module 60 cm
KACL.451#NF

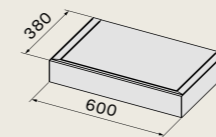

Configuratie voorbeeld
KACL.451#NF + SHELF120R + KACL.452#NF

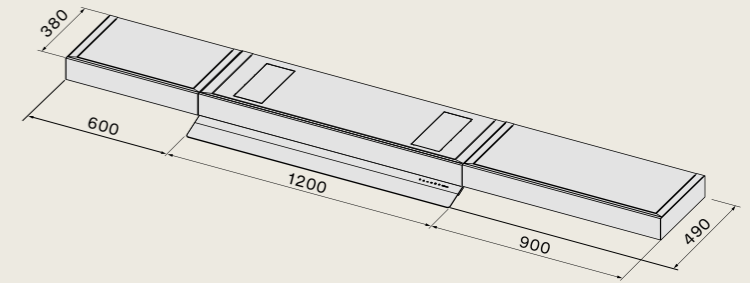

Accessoires

● Plantenbak voor shelf 90 cm
KACL.458#3F

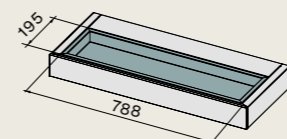

● Plantenbak voor shelf 60 cm
KACL.459#3F

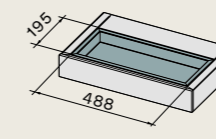

● Tablethouder (inbegrepen bij de afzuigmodule)

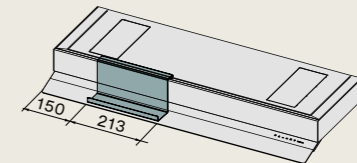

Diepte plantenbak 50 mm

Monolith

design Falmecc Lab, Studio Ferriani

Installatie / Afmetingen

Werkblad
Gedeeltelijk modulair systeem
Afzuigkapmodule 90 cm
Opbergmodules 30, 60, 90 cm

Verlichting

Strip Led (3000K)

Motor

Brushless 800 m³/h

Filtratie

Koolstof Zeoliet (optie)

Energie klasse

A+++

Gegevens

Mat zwart aluminium frame, voor en achter achterpanelen in zwart gesatineerd glas
Sfeer verlichting

Bediening

Touch control
3 niveaus + Booster
Afstandbediening (optie)
Dialog systeem*

*Doormiddel van het nieuw ontwikkelde Remote Systeem is het mogelijk om de verschillende functies van de afzuigkap direct vanaf de inductie kookplaat te bedienen.

Ontdek meer over Monolith



Monolith

Afzuigkapmodule 90 cm

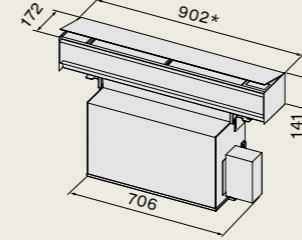

* Afmetingen inclusief zijafdekplaat (2 mm + 2 mm)

Uitsparing maat

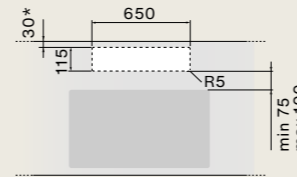

* Voor wand opstelling

Installatie voorbeeld

Wand opstelling
zijaanzicht met vooraan gemonteerde motor aan de bovenzijde diepte 75 cm

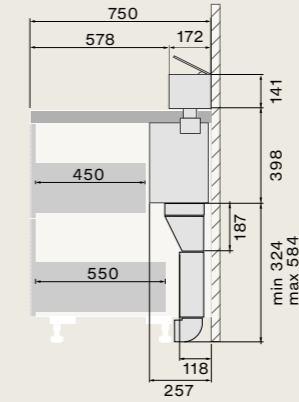

Bovenaanzicht met aan de voorzijde gemonteerde motor

Eiland opstelling
zijaanzicht met achteraan gemonteerde motor

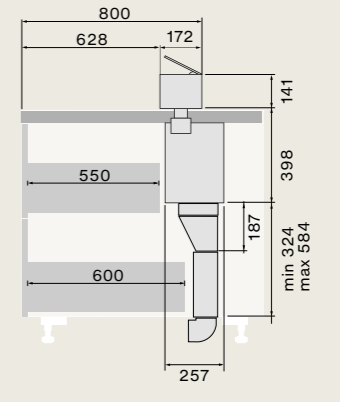

Bovenaanzicht met aan de achterzijde gemonteerde motor (installatie met motor in achterste positie is alleen mogelijk bij de eiland versie)

EAN Code	Code	Beschrijving
8034122364698	MONO90	Afzuigkapmodule
8034122713632	KACL.455#NF	Opbergmodule 90 cm
8034122713625	KACL.454#NF	Opbergmodule 60 cm
8034122713618	KACL.453#NF	Opbergmodule 30 cm
8034122713694	KACL.1018#NF	Open plantenbak module 30 cm

Accessoires

8034122713434	KACL.1006	Koolstof Zeoliet filter (optie)
8034122713540	KACL.1010	Snijplank 293x128 mm / natuurlijk beukenhout
8034122713557	KACL.1011	Besteklade (1 compartiment) 291x128x54 mm / natuurlijk beukenhout
8034122713564	KACL.1012	Besteklade (2 compartiment) 291x128x54 mm / natuurlijk beukenhout
8034122713571	KACL.1013	Besteklade (4 compartiment) 446x128x54 mm / natuurlijk beukenhout
8034122713588	KACL.1014	Messenrek 446x128x54 mm / natuurlijk beukenhout
8034122713519	KACL.1015#H4F	Stopcontacten/USB
8034122713755	KACL.1021	Kruidenrek 291x128x54 mm / natuurlijk beukenhout
8034122713892	KACL.1026	Stilte Kit
8034122708317	105080053	Afstandbediening (optie)

Opbergmodules

Opbergmodule 90 cm
KACL.455#NF

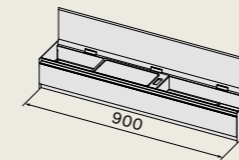

Opbergmodule 60 cm
KACL.454#NF

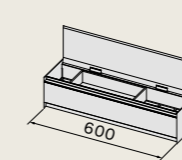

Opbergmodule 30 cm
KACL.453#NF

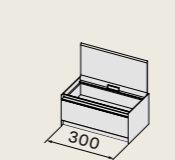

Open plantenbak module 30 cm
KACL.1018#NF

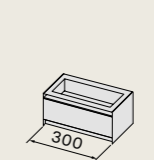

Configuratie voorbeeld van accessoire modules
Afzuigkapmodule 90 cm + Opbergmodule 90 cm
MONO90 + KACL.455#NF

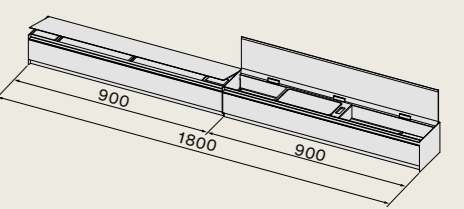

Accessoires

Besteklade (1 compartiment)
KACL.1011

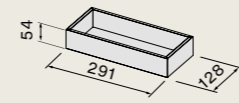

Besteklade (2 compartiment)
KACL.1012

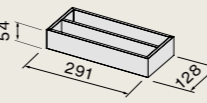

Besteklade (4 compartiment)
KACL.1013

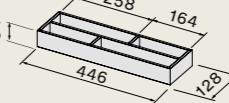

Stopcontacten/USB
KACL.1015#H4F

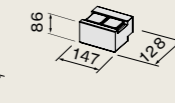

Configuratie voorbeeld (Accessoires stapelbaar op twee niveaus)

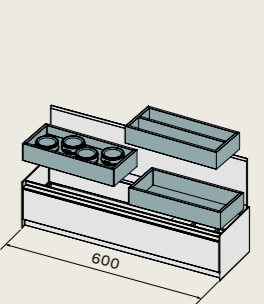

Silence Kit
KACL.1026

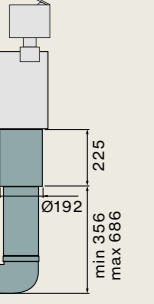

Messenrek
KACL.1014

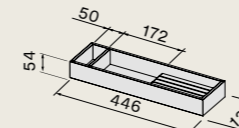

Snijplank
KACL.1010

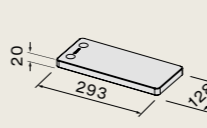

Kruidenrek
KACL.1021

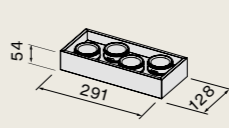

Air Wall

design Falmecc Lab, Magnetolab

Installatie / Afmetingen

Wand
120 cm (centrale afzuiging)
150 cm (afzuiging rechts of links)

Gegevens

Wit glaspaneel met achtergrondverlichting, wit geverfd, zwarte matte aluminium profielen, Handmatig te openen klep

Bediening

Touch control
3 niveaus + Booster
Afstandbediening (optie)
Dialog systeem*

*Doormiddel van het nieuw ontwikkelde Remote System is het mogelijk om de verschillende functies van de afzuigkap direct vanaf de inductie kookplaat te bedienen.

Verlichting

Diffuse dimbare Led verlichting (4000 K)

Motor

Brushless 800 m³/h

Filtratie

Koolstof Zeoliet filter (optie)

Energie klasse

A+++

Ontdek meer over Air Wall



Air Wall 120
Module paneel 120 cm
centrale afzuiging

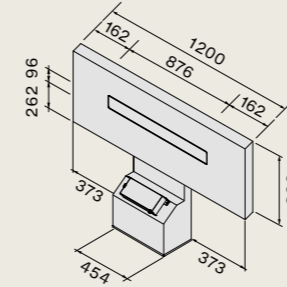

Air Wall 150
Module paneel 150 cm
links afzuiging

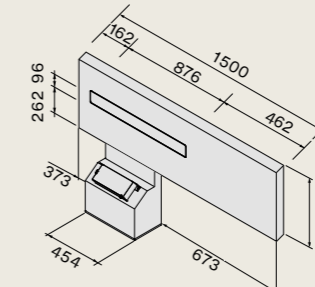

Module paneel 150 cm
rechts afzuiging

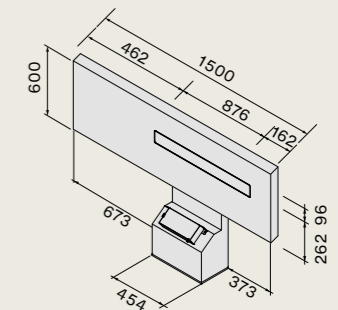

Maat- en positie uitsparing

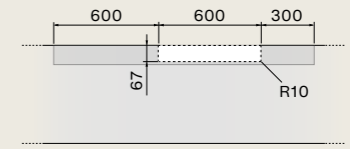
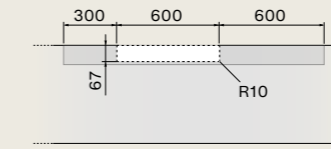
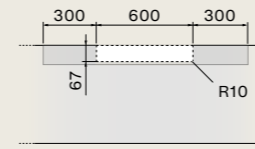

Air Wall afvoer versie
aan de bovenzijde diepte 75 cm
zijaanzicht

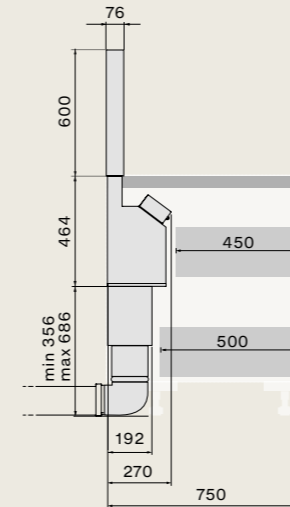

Air Wall recirculatie versie
aan de bovenzijde diepte 75 cm
zijaanzicht

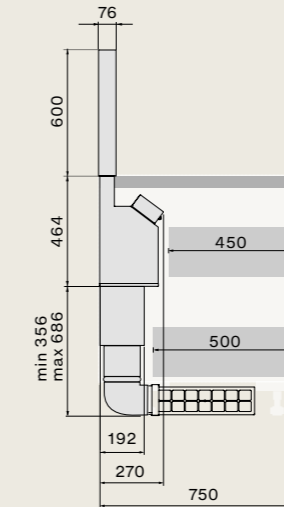

EAN Code	Code	Beschrijving
8034122365312	AIR90BA	Afzuigkap, basis, 800 m ³ /h*
8034122713472	AIR120M	Module paneel 120 cm centrale afzuiging
8034122713489	AIR150R	Module paneel 150 cm rechts afzuiging
8034122713496	AIR150L	Module paneel 150 cm links afzuiging

*Het systeem bestaat altijd uit 2 delen: afzuigkap basis + modulepaneel, apart te bestellen.

Accessoires

8034122713762	KACL.1022#HF	Accessoire dubbel kruidenrek
8034122713779	KACL.1023#HF	Accessoire rek met lepelhouder
8034122713786	KACL.1024#HF	Accessoire rek voor boeken/tablets
8034122713793	KACL.1025#HF	Accessoire rek met glazenhouder
8034122708324	KACL.930	Koolstof Zeoliet filter (optie)
8034122711843	KACL.951	Alveolair koolstoffilter h60 (optie)
8034122712017	KACL.955	Uitblaasrooster h60
8034122708317	105080053	Afstandbediening (optie)

Accessoires
Accessoire dubbel kruidenrek
KACL.1022#HF

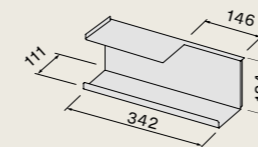

Accessoire rek voor boeken/tablets
KACL.1024#HF

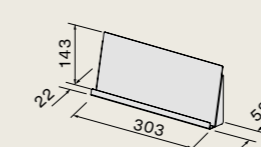

Accessoire rek met lepelhouder
KACL.1023#HF

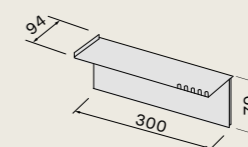

Accessoire met glazenhouder
KACL.1025#HF

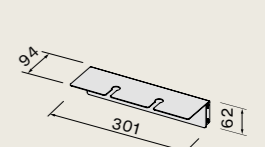

Falmec Benelux

Vennestraat 24
2161 LE Lisse - Nederland
+31(0)252 74 50 99
info@falmec.nl - www.falmec.nl
info@falmec.be - www.falmec.be

Falmec S.p.A

via dell'Artigianato, 42 z.i.
31029 Vittorio Veneto
Treviso — Italy
info@falmec.com
www.falmec.com

Images
Nudesign

Styling
Eye Studio/Beppe Mangia

Graphic Design
Designwork

Texts
Daniele Varelli

*Post-production photos
and color separation*
Luce Group

Printed in Italy
©June 2023
Europrint - Imoco Group

